

GM 16W UU NB

Шариковые втулки

ТИП: Цилиндрические линейные направляющие, Шариковые втулки, Стандартные, Закрытая конструкция, двойная длина, Тип GM..W (NB)

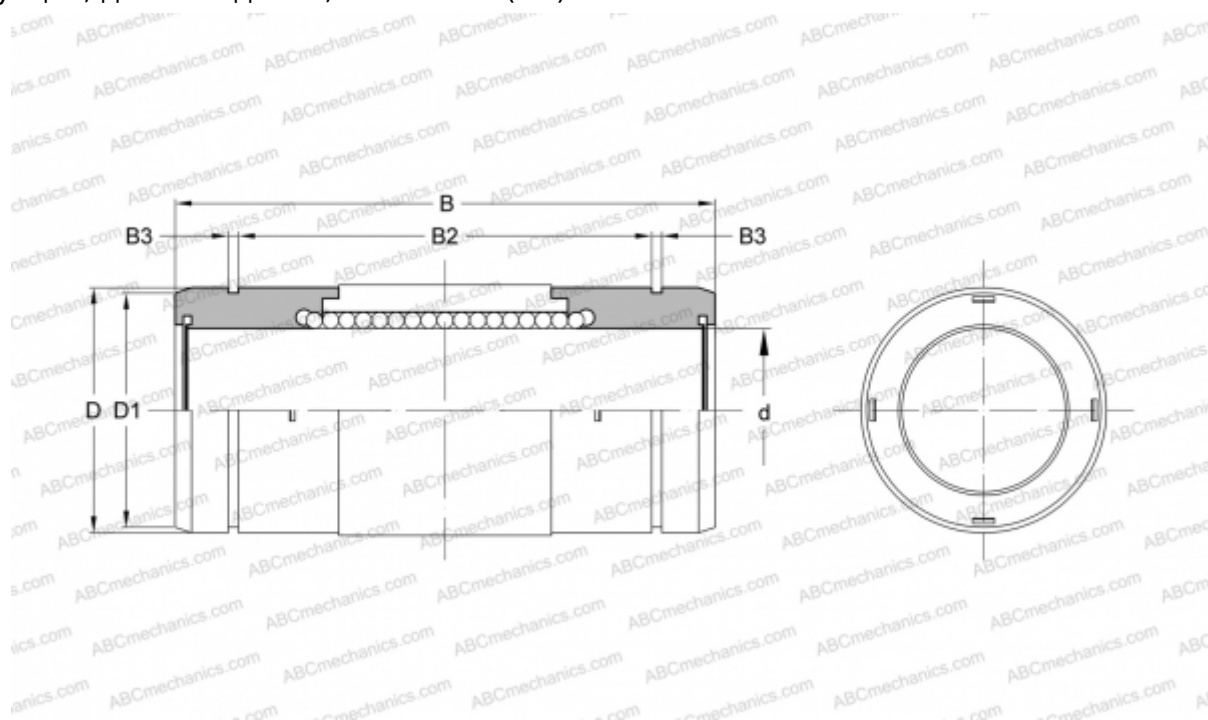

Технические характеристики

РАЗМЕРЫ, ММ

d	16,000
D	28,000
B	53,000
D1	27,000
B2	39,300
B3	1,600

МАССА, КГ 0,076

ПРОИЗВОДИТЕЛЬ [NB](#)