

FYTB 30 FM SKF

Подшипниковые узлы

ТИП: Подшипниковые узлы с корпусами, Фланцевые с двумя отверстиями, Корпуса из серого чугуна, Подшипник с эксцентриковым закрепительным кольцом, Тип FYTB..FM (SKF)

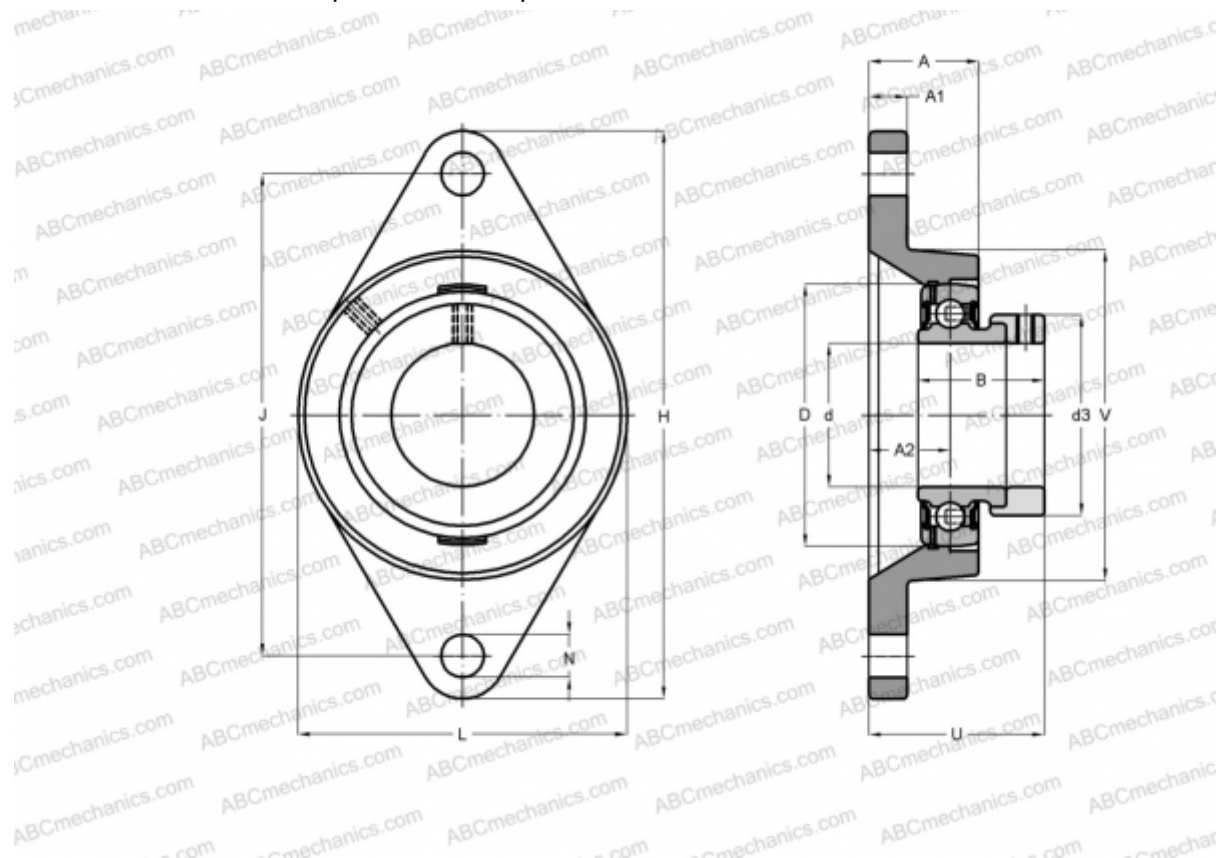

Технические характеристики

РАЗМЕРЫ, ММ

d	30,000
D	62,000
B	35,700
L	83,000
H	141,500
A	32,500
J	116,500
A1	13,000
A2	26,700
N	11,500
d3	44,100
U	46,700
V	76,200

МАССА, КГ 0,950

Подшипник	УЕТ 206
Корпус	FYTB 506 М
Защитная крышка	ЕСУ 206

ПРОИЗВОДИТЕЛЬ

[SKF](#)

РАСЧЕТНЫЕ ДАННЫЕ

Номинальная динамическая грузоподъёмность, C	19,500 кН
Номинальная статическая грузоподъёмность, Co	11,200 кН
Предел усталостной прочности, Pu	0,475 кН

РАСЧЕТНЫЕ ДАННЫЕ

Предельная частота вращения	6300 об/мин
-----------------------------	-------------