

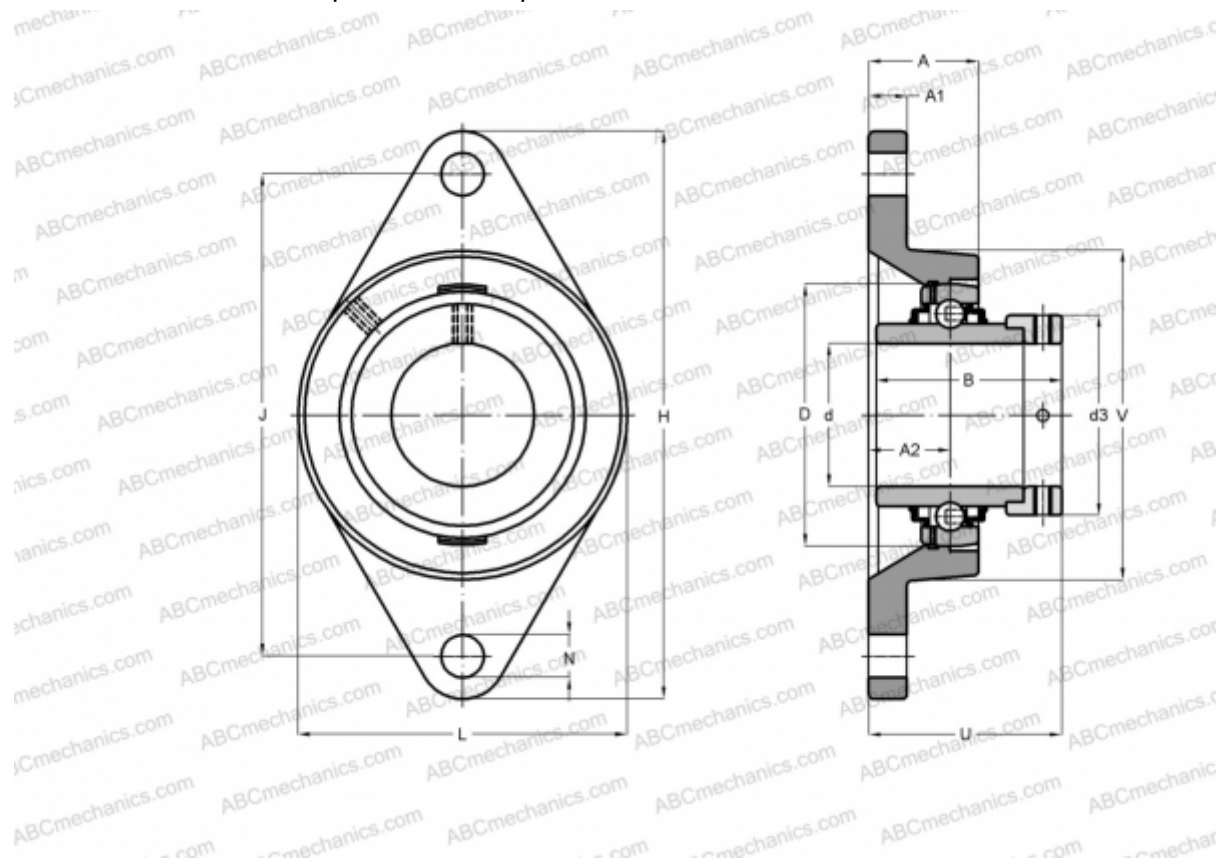

FYTB 35 WF SKF

Подшипниковые узлы

ТИП: Подшипниковые узлы с корпусами, Фланцевые с двумя отверстиями, Корпуса из серого чугуна, Подшипник с эксцентриковым закрепительным кольцом, Тип FYTB..WF (SKF)



Технические характеристики

РАЗМЕРЫ, ММ

| | |
|----|---------|
| d | 35,000 |
| D | 72,000 |
| B | 51,100 |
| L | 96,000 |
| H | 156,000 |
| A | 34,500 |
| J | 130,000 |
| A1 | 13,000 |
| A2 | 32,300 |
| N | 14,000 |
| d3 | 51,100 |
| U | 53,300 |
| V | 88,900 |

МАССА, КГ 1,400

| | |
|-----------------|------------|
| Подшипник | YEL 207-2F |
| Корпус | FYTB 507 M |
| Защитная крышка | ECY 207 |

ПРОИЗВОДИТЕЛЬ

[SKF](#)

РАСЧЕТНЫЕ ДАННЫЕ

| | |
|--|-----------|
| Номинальная динамическая грузоподъёмность, C | 25,500 кН |
| Номинальная статическая грузоподъёмность, Co | 15,300 кН |
| Предел усталостной прочности, Pu | 0,655 кН |

РАСЧЕТНЫЕ ДАННЫЕ

| | |
|-----------------------------|-------------|
| Предельная частота вращения | 5300 об/мин |
|-----------------------------|-------------|

