

FYT 1.3/16 FM SKF

Подшипниковые узлы

ТИП: Подшипниковые узлы с корпусами, Фланцевые с двумя отверстиями, Корпуса из серого чугуна, Подшипник с эксцентриковым закрепительным кольцом, Тип FYT..FM (SKF), дюймовые

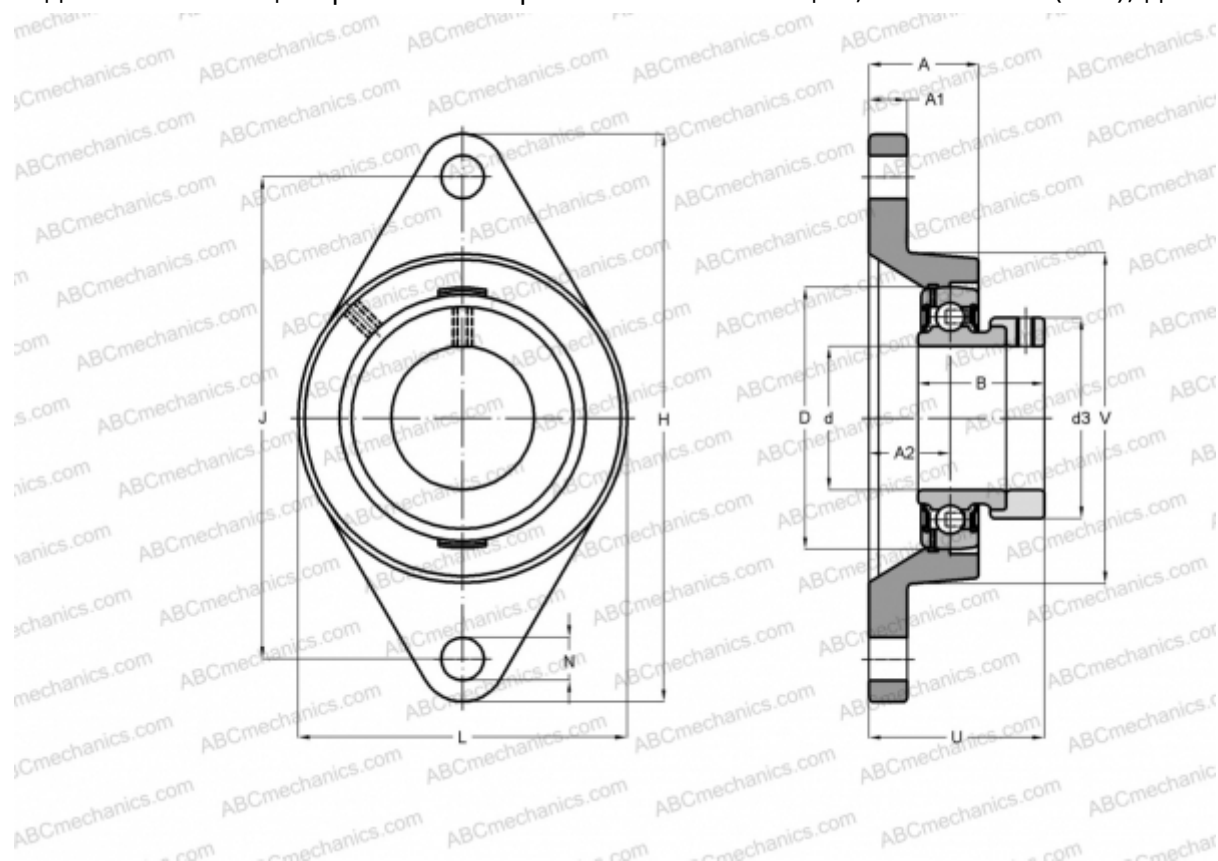

Технические характеристики

РАЗМЕРЫ, ММ

d	30,163
D	62,000
B	35,700
L	83,000
H	141,500
A	32,500
J	116,900
A1	13,000
A2	20,000
N	12,700
d3	44,100
U	46,700

МАССА, КГ 0,970

Подшипник	УЕТ 206-103
Корпус	FYT 506 U

ПРОИЗВОДИТЕЛЬ

[SKF](#)

РАСЧЕТНЫЕ ДАННЫЕ

Номинальная динамическая грузоподъёмность, C	19,500 кН
Номинальная статическая грузоподъёмность, Co	11,200 кН
Предел усталостной прочности, Pu	0,475 кН

РАСЧЕТНЫЕ ДАННЫЕ

Предельная частота вращения	6300 об/мин
-----------------------------	-------------