

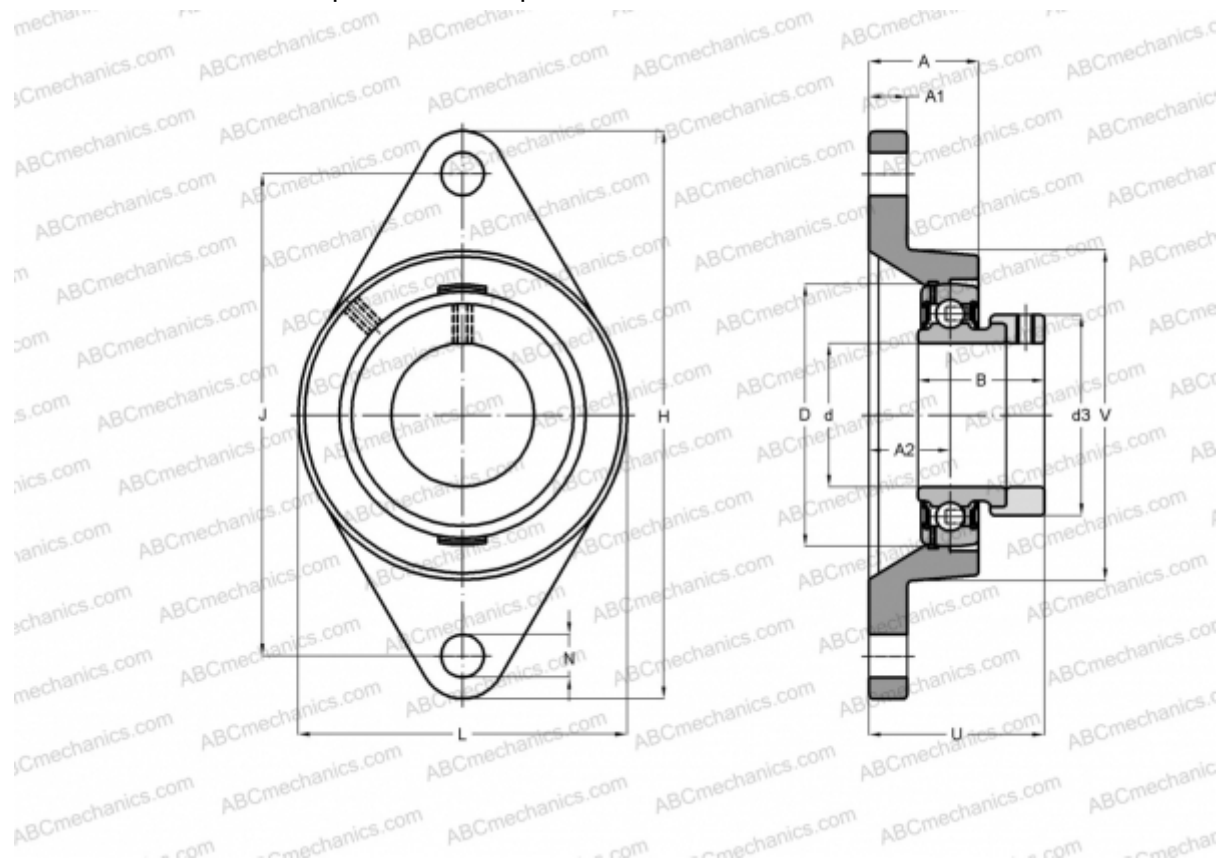

## FYT 1.15/16 FM SKF

Подшипниковые узлы

ТИП: Подшипниковые узлы с корпусами, Фланцевые с двумя отверстиями, Корпуса из серого чугуна, Подшипник с эксцентриковым закрепительным кольцом, Тип FYT..FM (SKF), дюймовые



### Технические характеристики

#### РАЗМЕРЫ, ММ

|    |         |
|----|---------|
| d  | 49,213  |
| D  | 90,000  |
| B  | 43,700  |
| L  | 116,000 |
| H  | 189,000 |
| A  | 43,000  |
| J  | 157,200 |
| A1 | 15,000  |
| A2 | 28,000  |
| N  | 15,900  |
| d3 | 67,200  |
| U  | 60,700  |

#### МАССА, КГ

2,300

|           |             |
|-----------|-------------|
| Подшипник | YET 210-115 |
| Корпус    | FYT 510 U   |

#### ПРОИЗВОДИТЕЛЬ

[SKF](#)

#### РАСЧЕТНЫЕ ДАННЫЕ

|  |           |
|--|-----------|
| Номинальная динамическая грузоподъёмность, C | 35,100 кН |
| Номинальная статическая грузоподъёмность, Co | 23,200 кН |
| Предел усталостной прочности, Pu             | 0,980 кН  |

#### РАСЧЕТНЫЕ ДАННЫЕ

|                             |             |
|-----------------------------|-------------|
| Предельная частота вращения | 4000 об/мин |
|-----------------------------|-------------|

