

## PFT 25 TR SKF

Подшипниковые узлы

ТИП: Подшипниковые узлы с корпусами, Фланцевые с двумя отверстиями, Штампованные стальные корпуса, Подшипник с резьбовыми штифтами на внутреннем кольце, Тип PFT..TR (SKF)

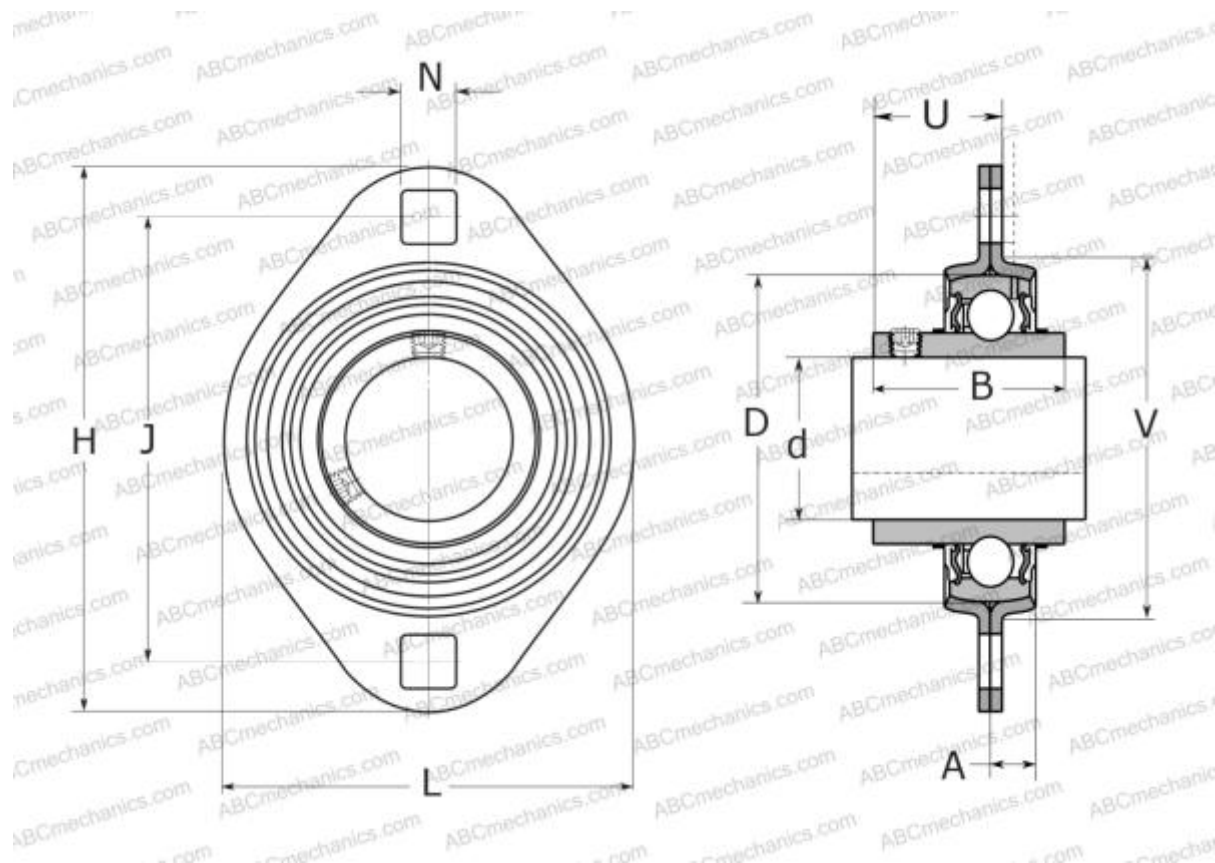

### Технические характеристики

#### РАЗМЕРЫ, ММ

|    |        |
|----|--------|
| d  | 25,000 |
| D  | 52,000 |
| B  | 34,100 |
| H  | 95,000 |
| A  | 9,000  |
| J  | 76,000 |
| H1 | 71,000 |
| N  | 8,700  |
| U  | 21,800 |
| V  | 60,000 |

**МАССА, КГ** 0,280

Подшипник YAR 205-2RF

Корпус PFT 52

#### ПРОИЗВОДИТЕЛЬ

[SKF](#)

#### РАСЧЕТНЫЕ ДАННЫЕ

|  |           |
|--|-----------|
| Номинальная динамическая грузоподъёмность, C | 14,000 кН |
| Номинальная статическая грузоподъёмность, Co | 7,800 кН  |
| Предел усталостной прочности, Pu             | 0,335 кН  |