

## PF 50 TF SKF

Подшипниковые узлы

ТИП: Подшипниковые узлы с корпусами, Фланцевые с тремя/четырьмя отверстиями, Штампованные стальные корпуса, Подшипник с резьбовыми штифтами на внутреннем кольце, Тип PF..TF (SKF)

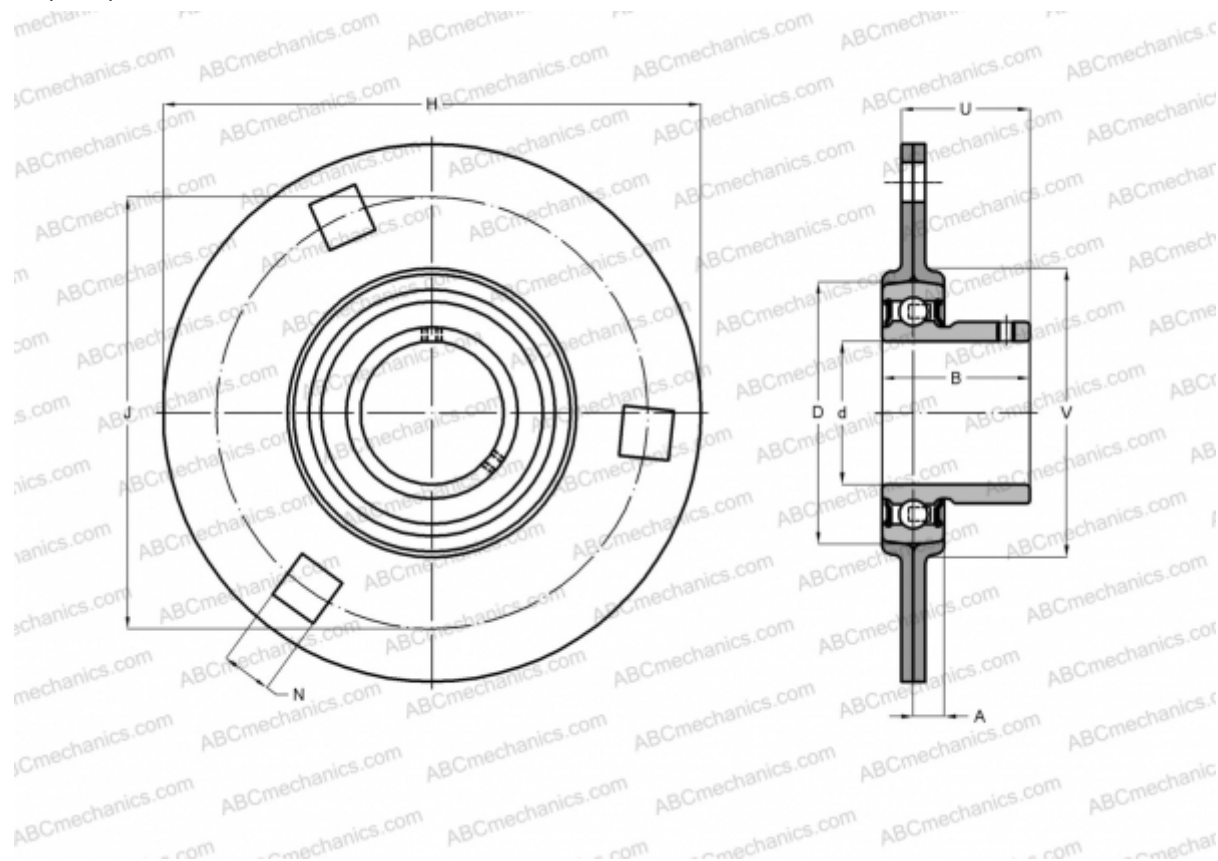

### Технические характеристики

#### РАЗМЕРЫ, ММ

d	50,000
D	90,000
B	51,600
H	155,000
A	11,000
J	127,000
N	13,500
U	36,600
V	102,000

**МАССА, КГ** 1,550

Подшипник YAR 210-2F  
 Корпус PF 90

#### ПРОИЗВОДИТЕЛЬ

[SKF](http://skf.com)

#### РАСЧЕТНЫЕ ДАННЫЕ

Номинальная динамическая грузоподъёмность, C	35,100 кН
Номинальная статическая грузоподъёмность, Co	23,200 кН
Предел усталостной прочности, Pu	0,980 кН