

РСJT50-N INA

Подшипниковые узлы

ТИП: Подшипниковые узлы с корпусами, Фланцевые с двумя отверстиями, Корпуса из серого чугуна, Подшипник с эксцентриковым закрепительным кольцом, Тип РСJT (INA)

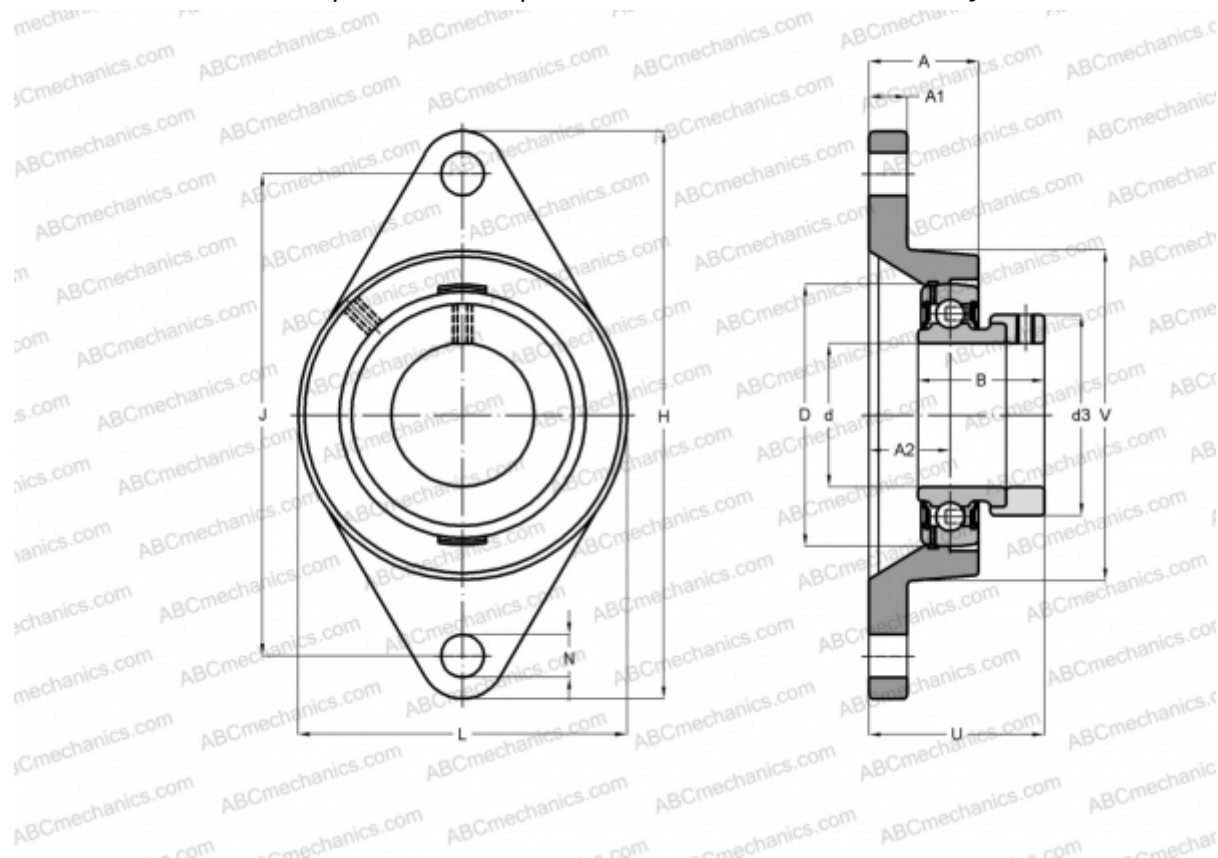

Технические характеристики

РАЗМЕРЫ, ММ

d	50,000
D	90,000
B	43,800
L	116,000
H	190,000
A	39,000
J	157,000
A1	13,000
A2	28,000
N	18,000
d3	69,000
U	60,700
V	116,000
Q	Rp1/8

МАССА, КГ

1,970

Подшипник	GRAE50-NPP-B
Корпус	GG.CJT10-N
Защитная крышка	KASK10

ПРОИЗВОДИТЕЛЬ

[INA](http://www.ina.com)

РАСЧЕТНЫЕ ДАННЫЕ

Номинальная динамическая грузоподъёмность, С	35,000 кН
Номинальная статическая грузоподъёмность, Со	23,200 кН