

RALTR20 INA

Подшипниковые узлы

ТИП: Подшипниковые узлы с корпусами, Фланцевые с тремя отверстиями, Штампованные стальные корпуса, Подшипник с эксцентриковым закрепительным кольцом, Без возможности повторного смазывания, тип RALTR (INA)

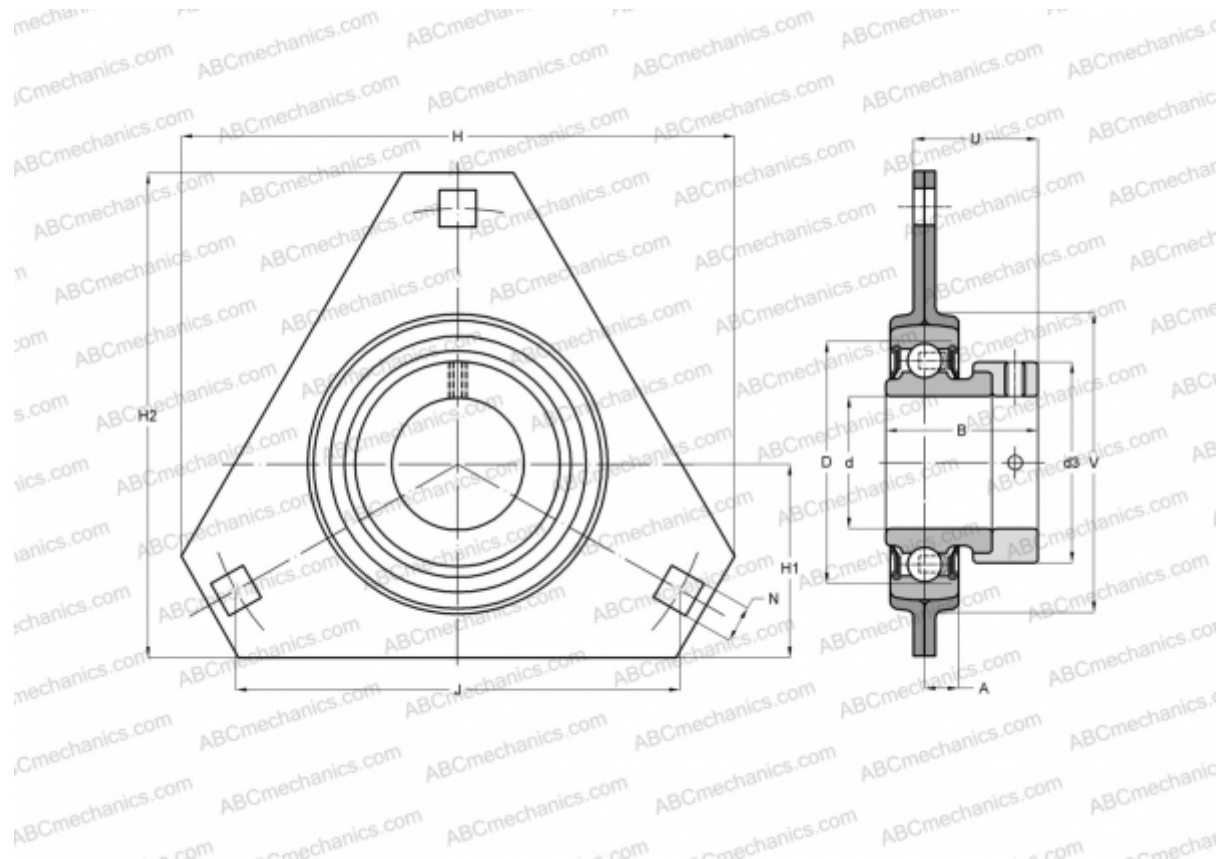

Технические характеристики

РАЗМЕРЫ, ММ

d	20,000
D	42,000
B	24,500
H	90,500
A	7,200
H2	76,200
J	71,500
H1	33,300
N	8,700
d3	30,000
U	20,600
V	49,000

МАССА, КГ 0,210

Подшипник	RALE20-NPP-B
Корпус	FLAN42-LSTR x

ПРОИЗВОДИТЕЛЬ

[INA](#)

РАСЧЕТНЫЕ ДАННЫЕ

Номинальная динамическая грузоподъёмность, C	9,400 кН
Номинальная статическая грузоподъёмность, Co	5,000 кН