

RALTR25 INA

Подшипниковые узлы

ТИП: Подшипниковые узлы с корпусами, Фланцевые с тремя отверстиями, Штампованные стальные корпуса, Подшипник с эксцентриковым закрепительным кольцом, Без возможности повторного смазывания, тип RALTR (INA)

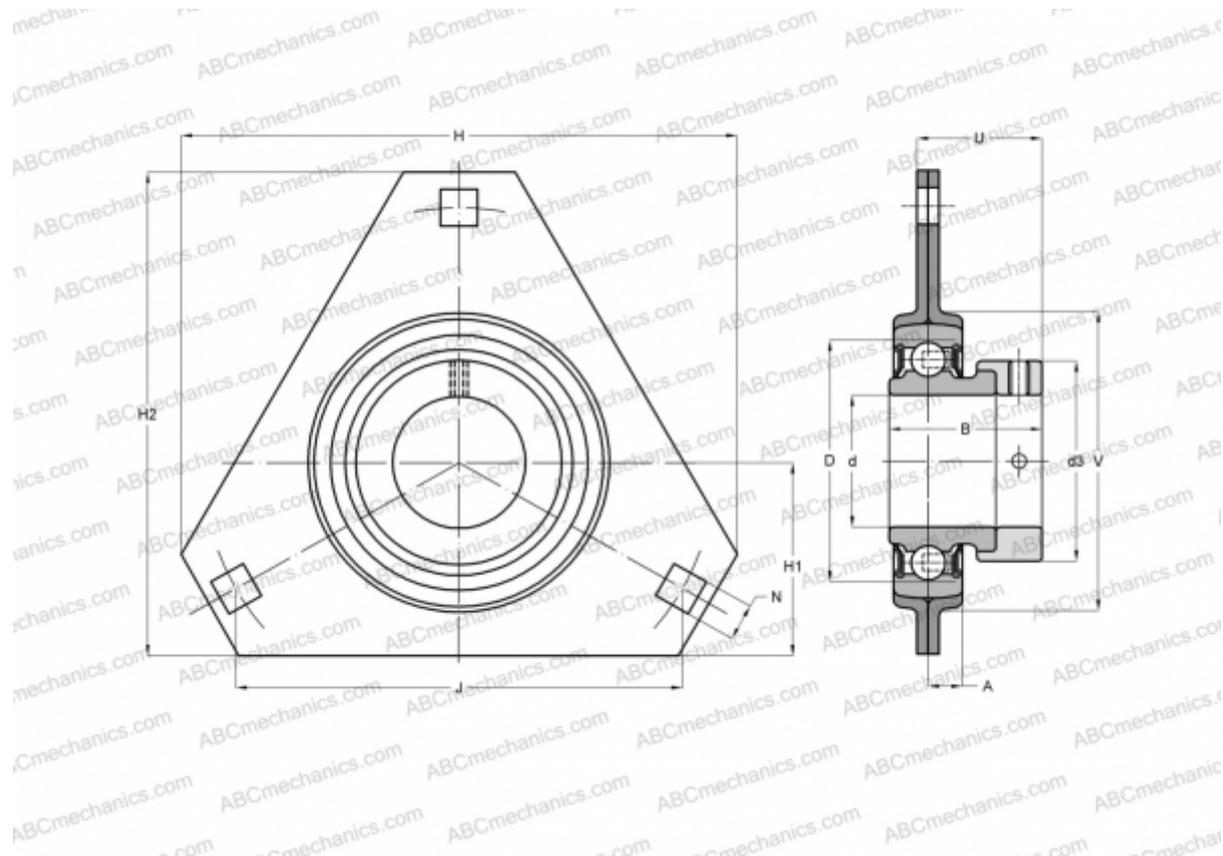

Технические характеристики

РАЗМЕРЫ, ММ

d	25,000
D	47,000
B	25,500
H	95,300
A	7,200
H2	80,500
J	76,000
H1	34,900
N	8,700
d3	36,000
U	21,400
V	54,000

МАССА, КГ 0,230

Подшипник	RALE25-NPP-B
Корпус	FLAN47-LSTR x

ПРОИЗВОДИТЕЛЬ

[2](#)
[INA](#)

РАСЧЕТНЫЕ ДАННЫЕ

Номинальная динамическая грузоподъёмность, C	10,100 кН
Номинальная статическая грузоподъёмность, Co	5,900 кН