

RME035 INA

Подшипниковые узлы

ТИП: Подшипниковые узлы с корпусами, Фланцевые с четырьмя отверстиями, Корпуса из серого чугуна, Подшипник с эксцентриковым закрепительным кольцом, С центрирующим буртиком, тип RME0 (INA)

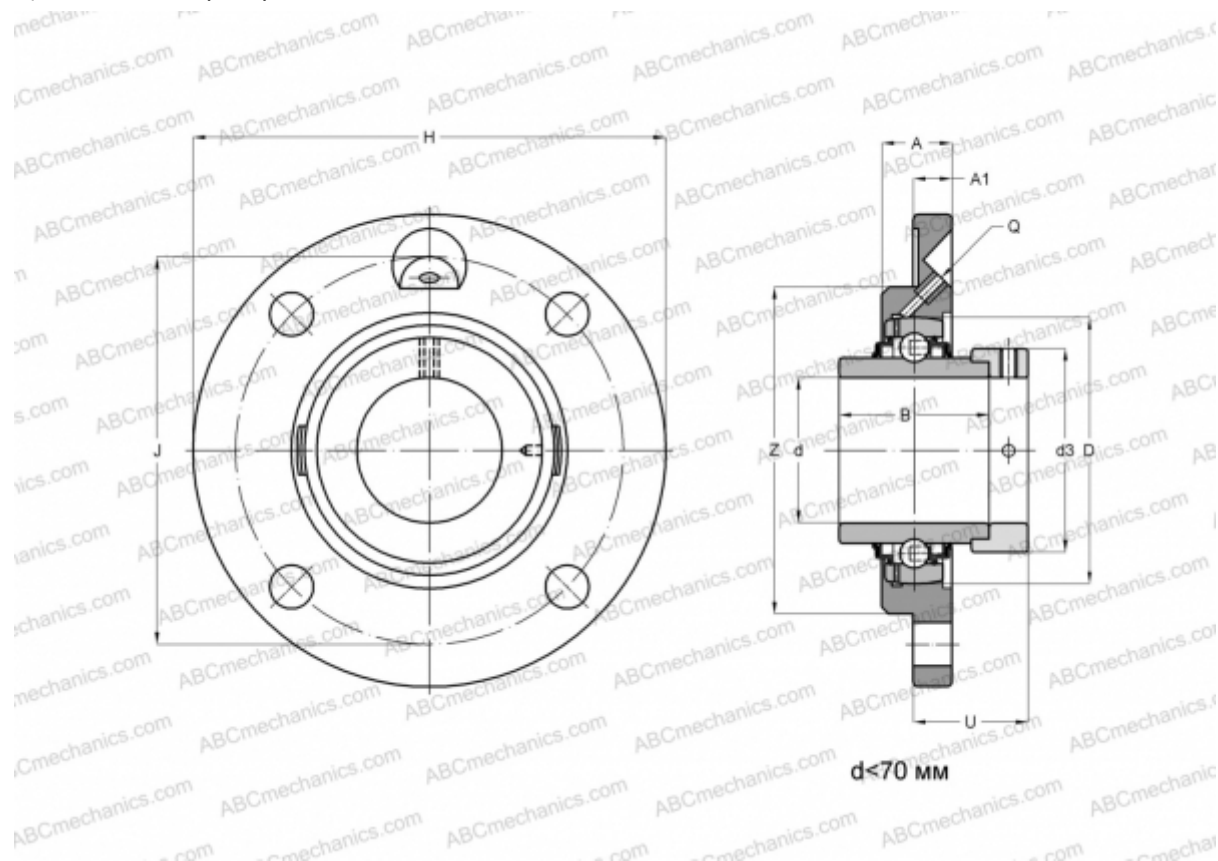

Технические характеристики

РАЗМЕРЫ, ММ

| | |
|----|---------|
| d | 35,000 |
| D | 80,000 |
| B | 51,600 |
| H | 174,000 |
| A | 25,000 |
| J | 141,000 |
| A1 | 16,000 |
| N | 19,000 |
| d3 | 55,000 |
| U | 25,400 |
| Z | 100,000 |
| Q | M6 |

МАССА, КГ 2,400

| | |
|-----------|-------------|
| Подшипник | GNE35-KRR-B |
| Корпус | GG.MEO07 |

ПРОИЗВОДИТЕЛЬ

[INA](#)

РАСЧЕТНЫЕ ДАННЫЕ

| | |
|--|-----------|
| Номинальная динамическая грузоподъёмность, C | 36,500 кН |
| Номинальная статическая грузоподъёмность, Co | 20,900 кН |