

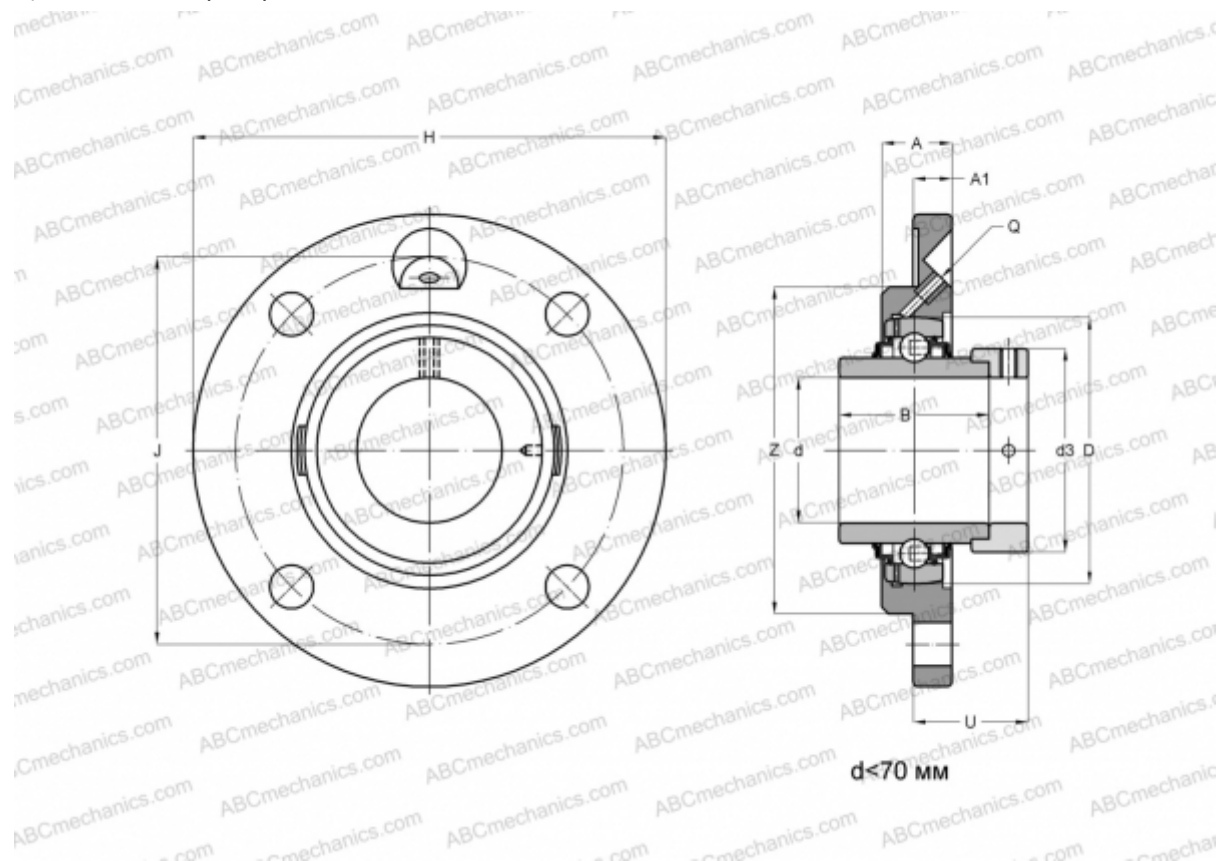

RME040 INA

Подшипниковые узлы

ТИП: Подшипниковые узлы с корпусами, Фланцевые с четырьмя отверстиями, Корпуса из серого чугуна, Подшипник с эксцентриковым закрепительным кольцом, С центрирующим буртиком, тип RME0 (INA)



Технические характеристики

РАЗМЕРЫ, ММ

d	40,000
D	90,000
B	54,600
H	194,000
A	27,000
J	158,000
A1	17,000
N	19,000
d3	63,000
U	39,100
Z	115,000
Q	M6

МАССА, КГ 3,400

Подшипник	GNE40-KRR-B
Корпус	GG.ME008

ПРОИЗВОДИТЕЛЬ [INA](#)

РАСЧЕТНЫЕ ДАННЫЕ

Номинальная динамическая грузоподъёмность, C	44,500 кН
Номинальная статическая грузоподъёмность, Co	26,000 кН

