

FY 15 FM SKF

Подшипниковые узлы

ТИП: Подшипниковые узлы с корпусами, Фланцевые с четырьмя отверстиями, Корпуса из серого чугуна, Подшипник с эксцентриковым закрепительным кольцом, Внутреннее кольцо выступает с одной стороны, массивные подшипниковые узлы

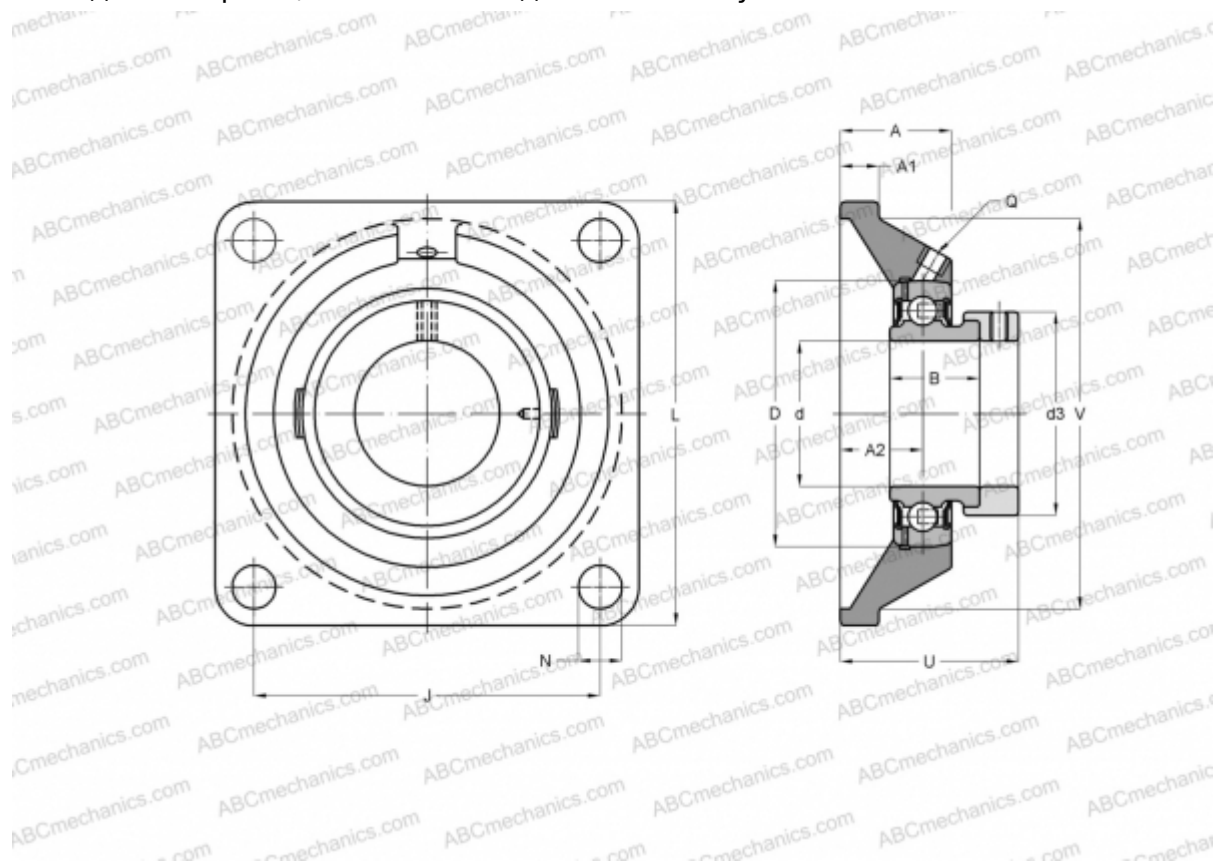

Технические характеристики

РАЗМЕРЫ, ММ

d	15,000
D	40,000
B	28,600
L	76,000
A	26,000
J	54,000
A1	11,000
A2	17,000
N	11,500
d3	27,200
U	39,100
V	55,600

МАССА, КГ 0,470

Подшипник	YET 203/15
Корпус	FY 503 M

ПРОИЗВОДИТЕЛЬ [SKF](#)

АНАЛОГИ

ABC	ESFE202
INA	PCJ15
SNR	ESFE202

РАСЧЕТНЫЕ ДАННЫЕ

Номинальная динамическая грузоподъемность, C	9,560 кН
Номинальная статическая грузоподъемность, Co	4,750 кН
Предел усталостной прочности, Pu	0,200 кН



РАСЧЕТНЫЕ ДАННЫЕ

Предельная частота вращения	9500 об/мин
-----------------------------	-------------

