

## FY 55 WF SKF

Подшипниковые узлы

ТИП: Подшипниковые узлы с корпусами, Фланцевые с четырьмя отверстиями, Корпуса из серого чугуна, Подшипник с эксцентриковым закрепительным кольцом, Внутреннее кольцо выступает с двух сторон, массивные подшипниковые узлы

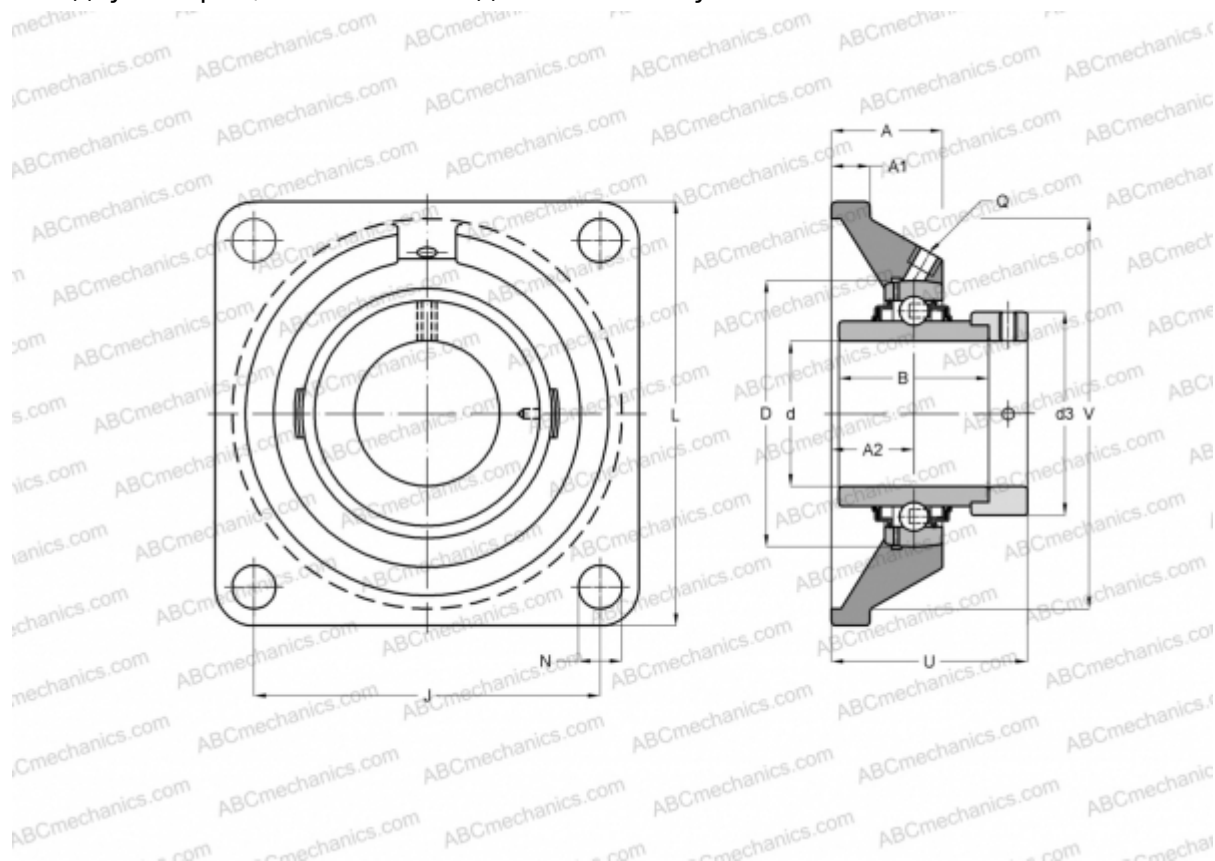

### Технические характеристики

#### РАЗМЕРЫ, ММ

d	55,000
D	100,000
B	71,400
L	162,000
A	47,500
J	130,000
A1	16,000
A2	31,000
N	18,000
d3	74,500
U	74,600
V	150,800

**МАССА, КГ** 3,850

Подшипник	YEL 211-2F
Корпус	FY 511 M
Защитная крышка	ECY 211

#### ПРОИЗВОДИТЕЛЬ

[SKF](#)

#### АНАЛОГИ

ABC	<a href="#">EXFE211</a>
INA	<a href="#">RCJ55</a>
SNR	<a href="#">EXFE211</a>

#### РАСЧЕТНЫЕ ДАННЫЕ

Номинальная динамическая грузоподъемность, C	43,600 кН
Номинальная статическая грузоподъемность, Co	29,000 кН
Предел усталостной прочности, Pu	1,250 кН



## РАСЧЕТНЫЕ ДАННЫЕ

Предельная частота вращения

3600 об/мин

