

## UCF205 SNR

Подшипниковые узлы

ТИП: Подшипниковые узлы с корпусами, Фланцевые с четырьмя отверстиями, Корпуса из серого чугуна, Подшипник с резьбовыми штифтами на внутреннем кольце, Внутреннее кольцо выступает с двух сторон

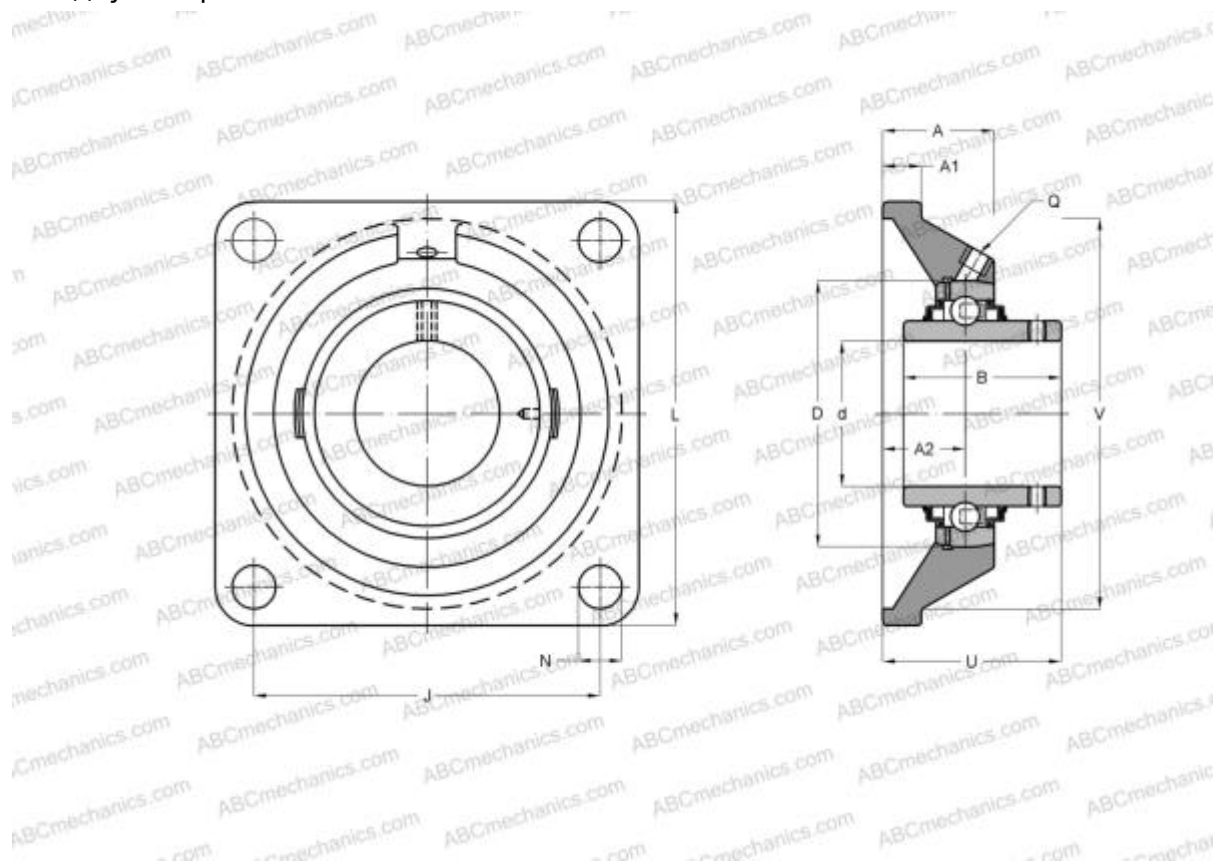

### Технические характеристики

#### РАЗМЕРЫ, ММ

d	25,000
D	52,000
B	34,000
L	95,000
A	27,000
J	70,000
A1	13,000
A2	16,000
N	12,000
U	35,700
Q	M6x1

#### МАССА, КГ

Подшипник	UC205
-----------	-------

Корпус F205

**ПРОИЗВОДИТЕЛЬ** [SNR](#)

#### АНАЛОГИ

ABC	<a href="#">UCF205</a>
ASAHI	<a href="#">UCF 205</a>
SLB	<a href="#">UCF 205</a>
FYH	<a href="#">UCF205</a>
NTN	<a href="#">UCF 205 D1</a>

#### РАСЧЕТНЫЕ ДАННЫЕ

Номинальная динамическая грузоподъемность, C	14,000 кН
Номинальная статическая грузоподъемность, Co	7,880 кН
Рабочая температура мин	-20 °C



## РАСЧЕТНЫЕ ДАННЫЕ

Рабочая температура макс

110 °C

