

UKF 205 + H2305 ASAHI

Подшипниковые узлы

ТИП: Подшипниковые узлы с корпусами, Фланцевые с четырьмя отверстиями, Корпуса из серого чугуна, Подшипник с закрепительной втулкой, Внутреннее кольцо выступает с двух сторон

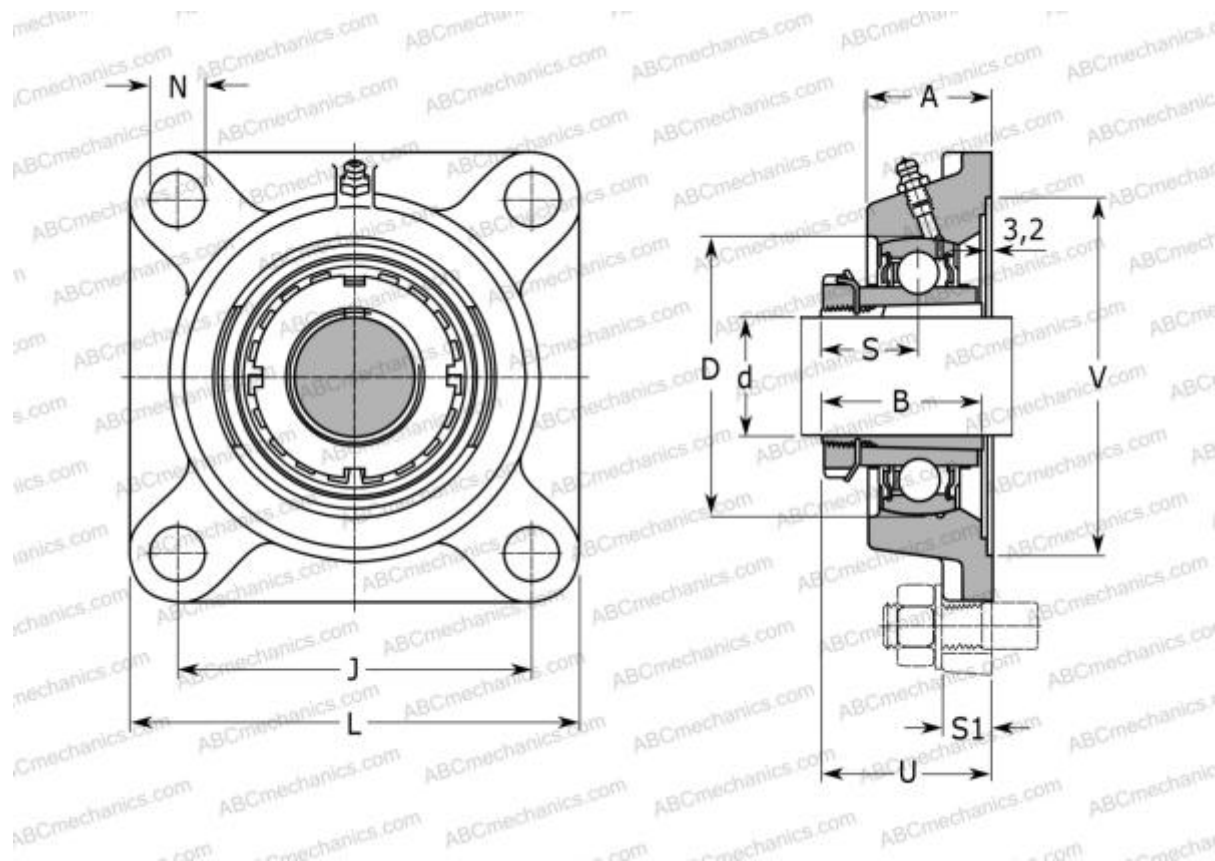

Технические характеристики

РАЗМЕРЫ, ММ

d	20,000
D	52,000
B	35,000
L	95,000
A	27,000
J	70,000
A1	14,000
A2	16,000
N	12,000
U	35,500

МАССА, КГ 0,800

Подшипник	UK 205
Корпус	F 205

Закрепляемая втулка

H2305

ПРОИЗВОДИТЕЛЬ

[ASAHI](#)

АНАЛОГИ

ABC	UKF205H
SNR	UKF205H
SLB	UKF 205
FYH	UKF205
NTN	UKF 205 D1