

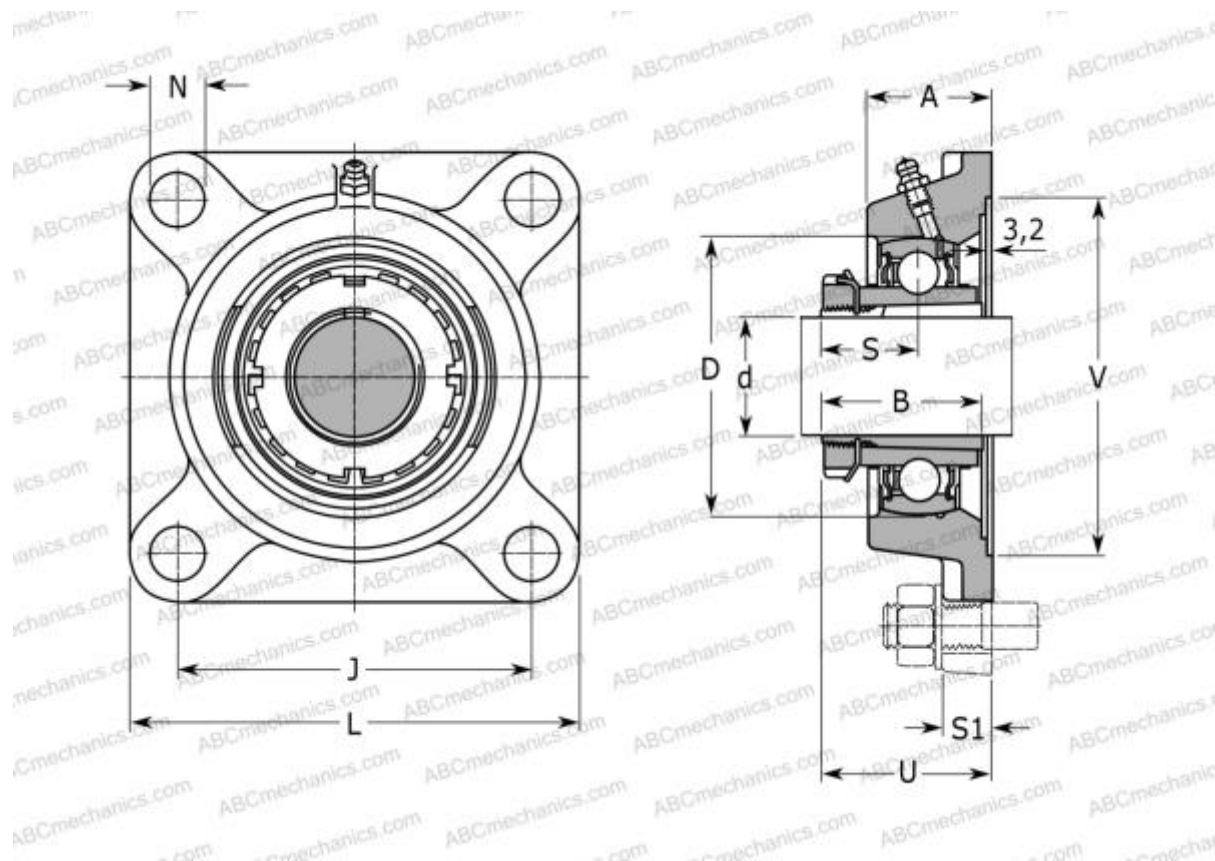

UKF 206 + H2306 ASAHI

Подшипниковые узлы

ТИП: Подшипниковые узлы с корпусами, Фланцевые с четырьмя отверстиями, Корпуса из серого чугуна, Подшипник с закрепительной втулкой, Внутреннее кольцо выступает с двух сторон



Технические характеристики

РАЗМЕРЫ, ММ

d	25,000
D	62,000
B	38,000
L	108,000
A	31,000
J	83,000
A1	14,000
A2	18,000
N	12,000
U	39,000

МАССА, КГ 1,200

Подшипник	UK 206
Корпус	F 206

Закрепляемая втулка H2306

ПРОИЗВОДИТЕЛЬ [ASAHI](#)

АНАЛОГИ

ABC	UKF206H
SNR	UKF206H
SLB	UKF 206
FYH	UKF206
NTN	UKF 206 D1

