

FYJ 35 KF SKF

Подшипниковые узлы

ТИП: Подшипниковые узлы с корпусами, Фланцевые с четырьмя отверстиями, Корпуса из серого чугуна, Подшипник с закрепительной втулкой, Внутреннее кольцо выступает с двух сторон, массивные подшипниковые узлы

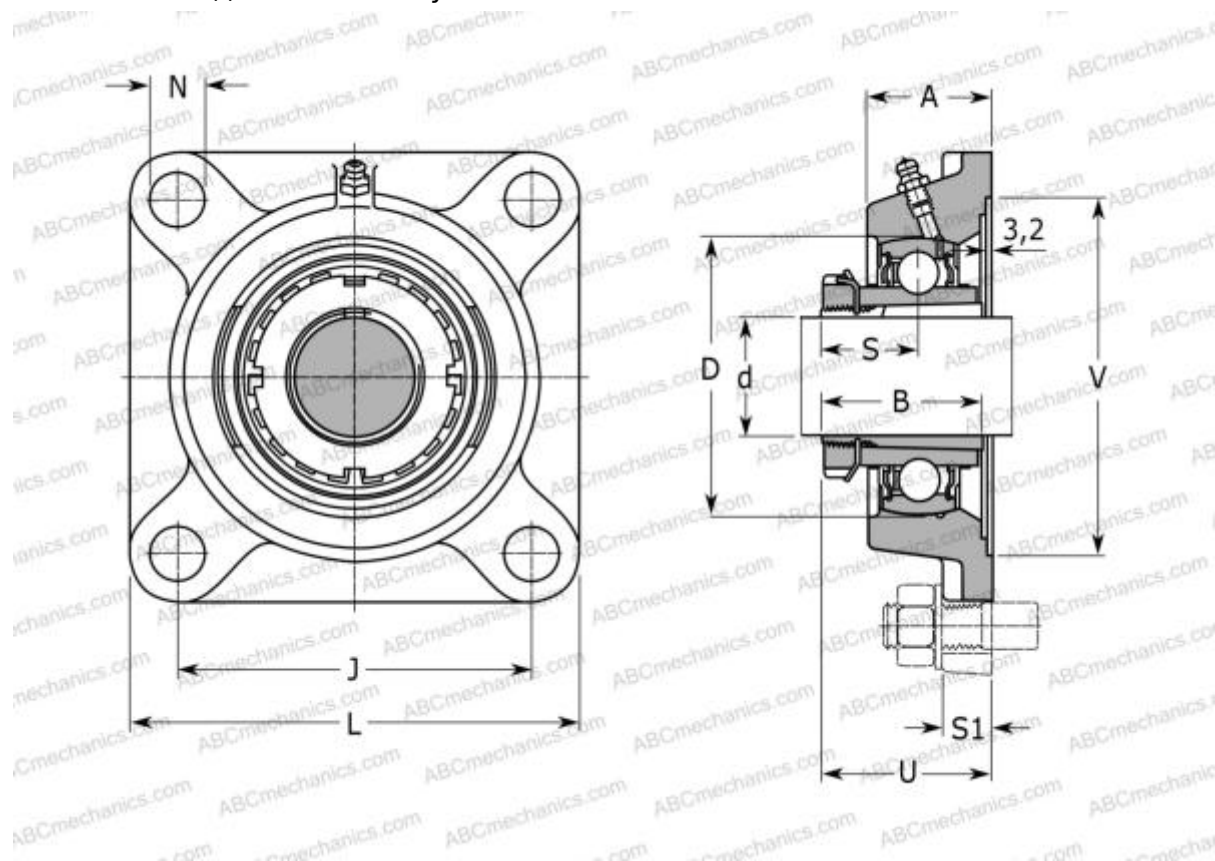

Технические характеристики

РАЗМЕРЫ, ММ

d	30,000
D	72,000
B	43,000
L	118,000
A	34,000
J	92,000
A1	16,000
N	14,000
S	24,300
U	43,300
V	106,400

МАССА, КГ 1,350

Подшипник YSA 207-2FK

Корпус FYJ 507

ПРОИЗВОДИТЕЛЬ [SKF](#)

АНАЛОГИ

ABC [UKFE207H](#)
 SNR [UKFE207H](#)

РАСЧЕТНЫЕ ДАННЫЕ

Номинальная динамическая грузоподъемность, C 25,500 кН

Номинальная статическая грузоподъемность, Co 15,300 кН

Предел усталостной прочности, Pu 0,655 кН

РАСЧЕТНЫЕ ДАННЫЕ

Предельная частота вращения 5300 об/мин