

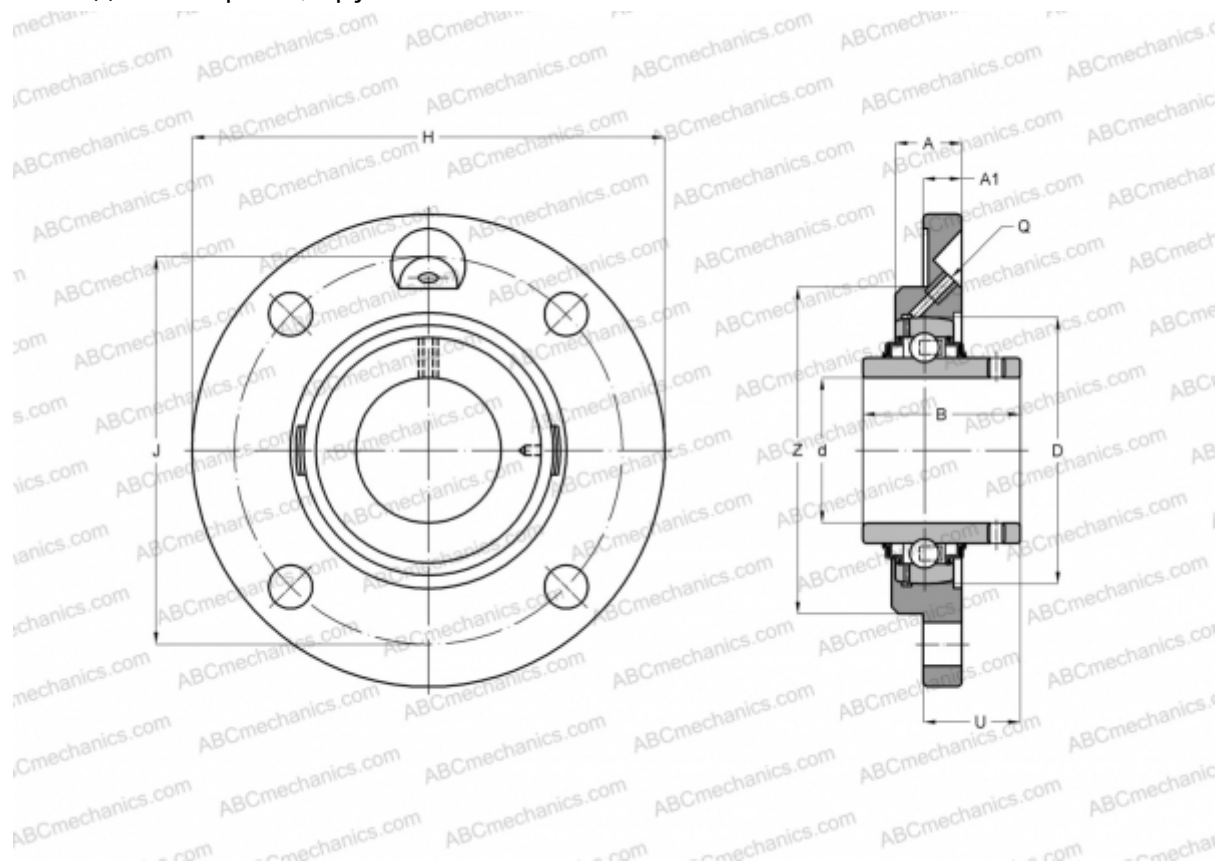

РМЕУ25-N INA

Подшипниковые узлы

ТИП: Подшипниковые узлы с корпусами, Фланцевые с четырьмя отверстиями, Корпуса из серого чугуна, Подшипник с резьбовыми штифтами на внутреннем кольце, Внутреннее кольцо выступает с одной стороны, круглое основание



Технические характеристики

РАЗМЕРЫ, ММ

d	25,000
D	52,000
B	27,000
H	115,000
A	19,000
J	90,000
A1	9,000
N	9,000
U	17,000
Z	70,000
Q	M6

МАССА, КГ 0,700

Подшипник GAY25-NPP-B

Корпус GG.ME05-N
Защитная крышка KASK05

ПРОИЗВОДИТЕЛЬ [INA](#)

АНАЛОГИ

ABC [USFCE205](#)
SNR [USFCE205](#)

РАСЧЕТНЫЕ ДАННЫЕ

Номинальная динамическая грузоподъёмность, C 14,000 кН
Номинальная статическая грузоподъёмность, Co 7,800 кН

