

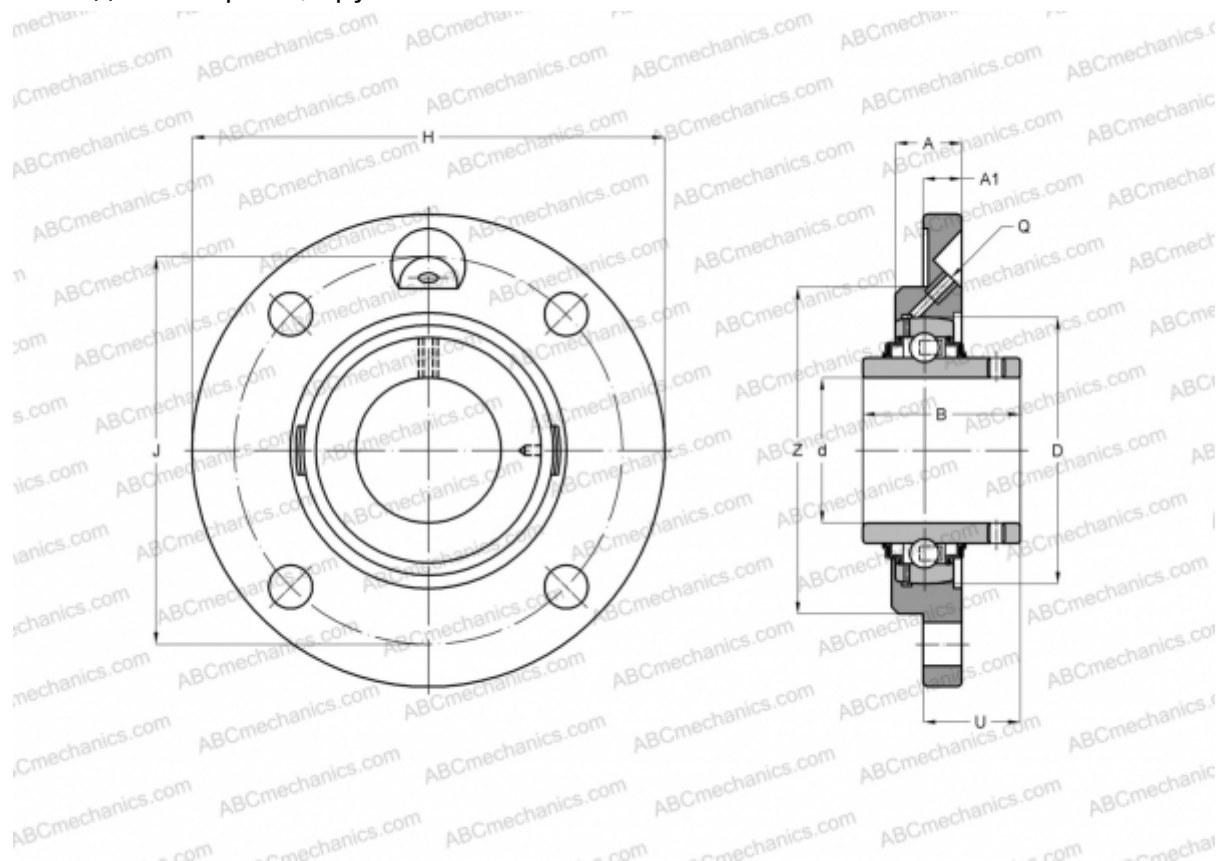

USFCE205 SNR

Подшипниковые узлы

ТИП: Подшипниковые узлы с корпусами, Фланцевые с четырьмя отверстиями, Корпуса из серого чугуна, Подшипник с резьбовыми штифтами на внутреннем кольце, Внутреннее кольцо выступает с одной стороны, круглое основание



Технические характеристики

РАЗМЕРЫ, ММ

d	25,000
D	52,000
B	27,000
H	115,000
A	20,000
J	90,000
A1	9,000
N	9,000
U	17,000
Z	70,000
Q	M6x1

МАССА, КГ

Подшипник	US205	0,800
-----------	-------	-------

Корпус FCE205

ПРОИЗВОДИТЕЛЬ

[SNR](#)

АНАЛОГИ

ABC	USFCE205
INA	PMEY25-N

РАСЧЕТНЫЕ ДАННЫЕ

Номинальная динамическая грузоподъёмность, C	14,000 кН
Номинальная статическая грузоподъёмность, Co	7,880 кН
Рабочая температура мин	-20 °C

РАСЧЕТНЫЕ ДАННЫЕ

Рабочая температура макс	110 °C
--------------------------	--------

