

## FYTJ 25 KF SKF

Подшипниковые узлы

ТИП: Подшипниковые узлы с корпусами, Фланцевые с двумя отверстиями, Корпуса из серого чугуна, Подшипник с закрепительной втулкой, Внутреннее кольцо выступает с двух сторон

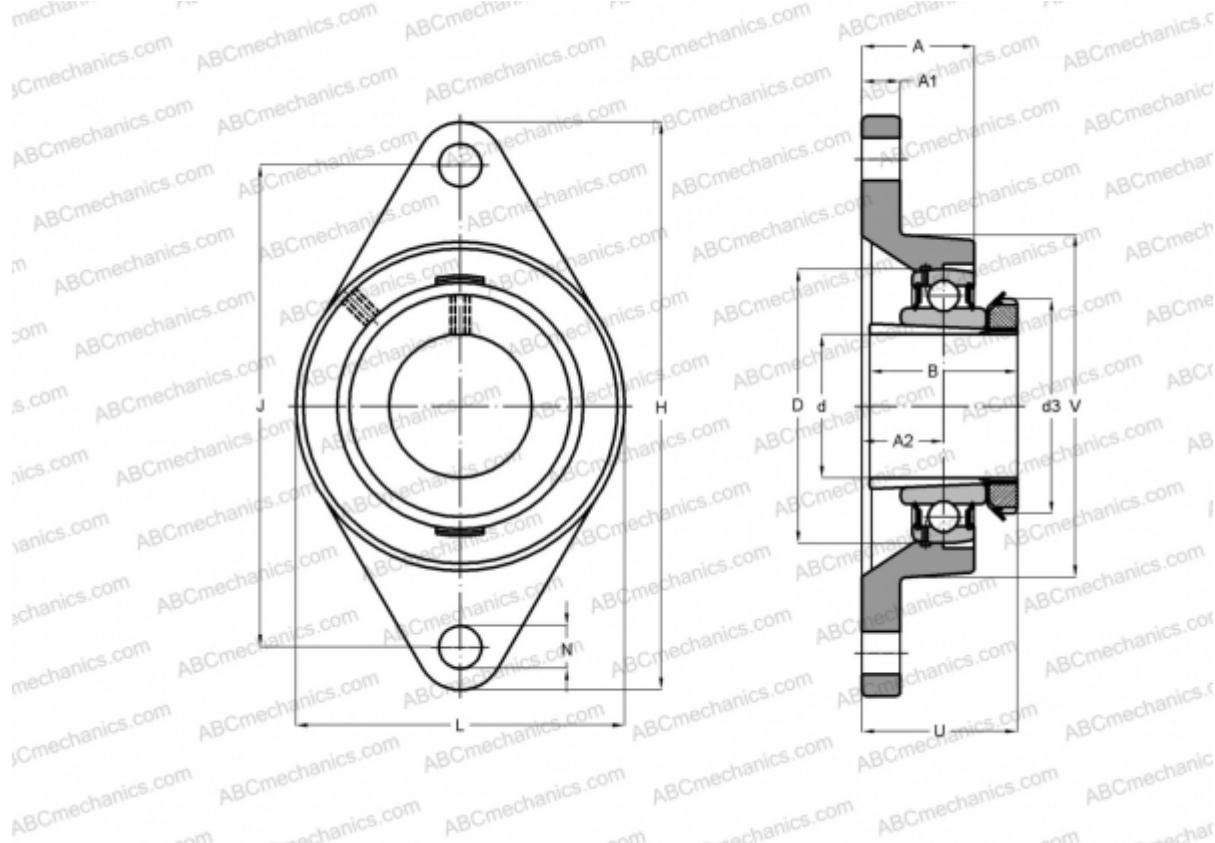

### Технические характеристики

#### РАЗМЕРЫ, ММ

d	20,000
D	52,000
B	35,000
L	68,000
H	130,000
A	27,000
J	99,000
A1	14,000
A2	16,000
N	16,000
d3	38,000
U	36,000
V	63,500

**МАССА, КГ** 0,720

#### РАСЧЕТНЫЕ ДАННЫЕ

Предельная частота вращения 7000 об/мин

Подшипник	YSA 205-2FK
Корпус	FYTJ 505
Закрепляемая втулка	H 2305

#### ПРОИЗВОДИТЕЛЬ

[SKF](#)

#### АНАЛОГИ

ABC	<a href="#">UKFLE205H</a>
SNR	<a href="#">UKFLE205H</a>

#### РАСЧЕТНЫЕ ДАННЫЕ

Номинальная динамическая грузоподъемность, C	14,000 кН
Номинальная статическая грузоподъемность, Co	7,800 кН
Предел усталостной прочности, Pu	0,335 кН