

## PTUEY20 INA

Подшипниковые узлы

ТИП: Подшипниковые узлы с корпусами, С корпусами-натяжителями, Корпуса из серого чугуна, Подшипник с резьбовыми штифтами на внутреннем кольце, Внутреннее кольцо выступает с одной стороны, для натяжных устройств

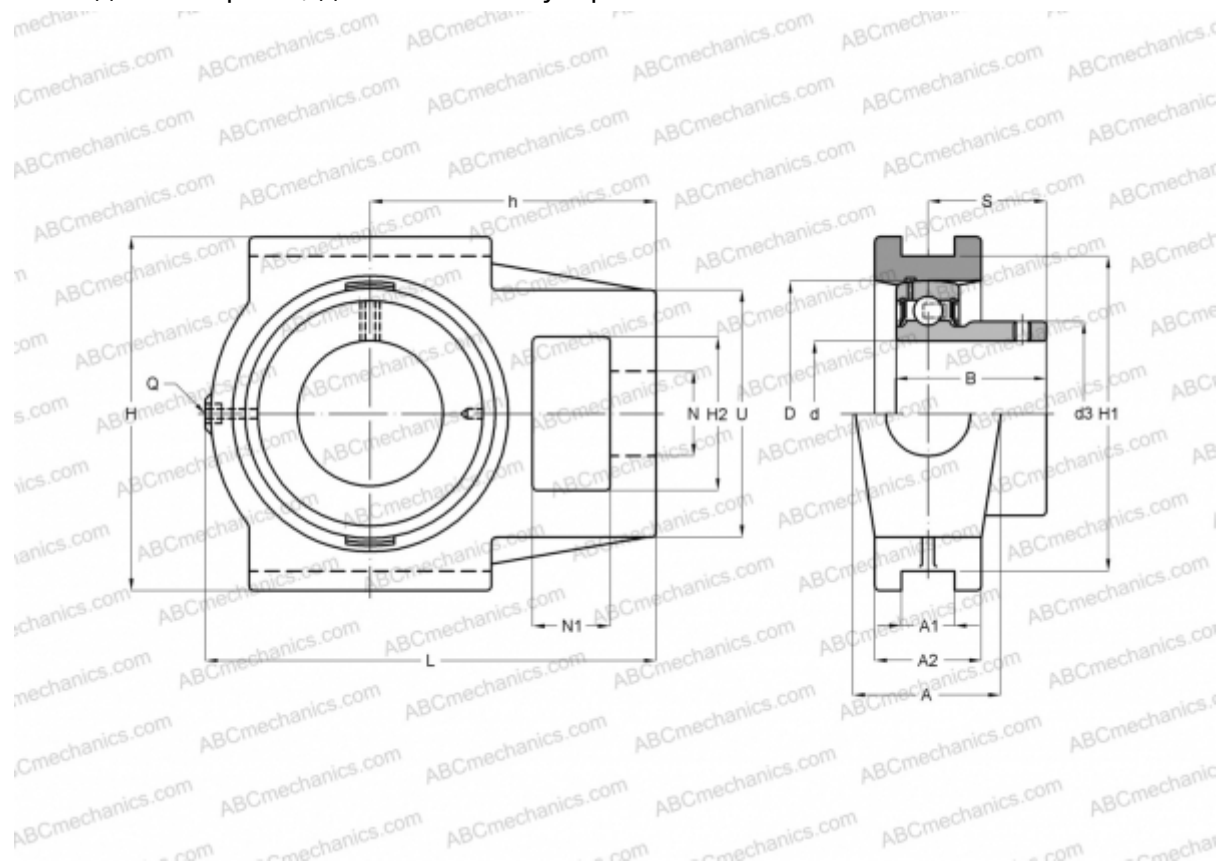

### Технические характеристики



## РАЗМЕРЫ, ММ

d	20,000
D	47,000
B	25,000
L	94,500
H	90,000
A	37,000
H2	32,000
A1	12,000
A2	25,000
H1	76,000
N	19,000
N1	18,000
S	18,000
U	51,000
h	60,000

## РАЗМЕРЫ, ММ

Q	Rp1/8
---	-------

## МАССА, КГ

0,800

Подшипник

GAY20-NPP-B

Корпус

GG.TUE04

## ПРОИЗВОДИТЕЛЬ

[INA](#)

## АНАЛОГИ

ABC

[UST204](#)

ASANI

[T 204 + B 4](#)

SNR

[UST204](#)

## РАСЧЕТНЫЕ ДАННЫЕ

Номинальная динамическая  
грузоподъемность, C

12,800 кН

Номинальная статическая  
грузоподъемность, Co

6,600 кН

