

## УСТ 207 АСАНИ

Подшипниковые узлы

ТИП: Подшипниковые узлы с корпусами, С корпусами-натяжителями, Корпуса из серого чугуна, Подшипник с резьбовыми штифтами на внутреннем кольце, Внутреннее кольцо выступает с двух сторон, для натяжных устройств

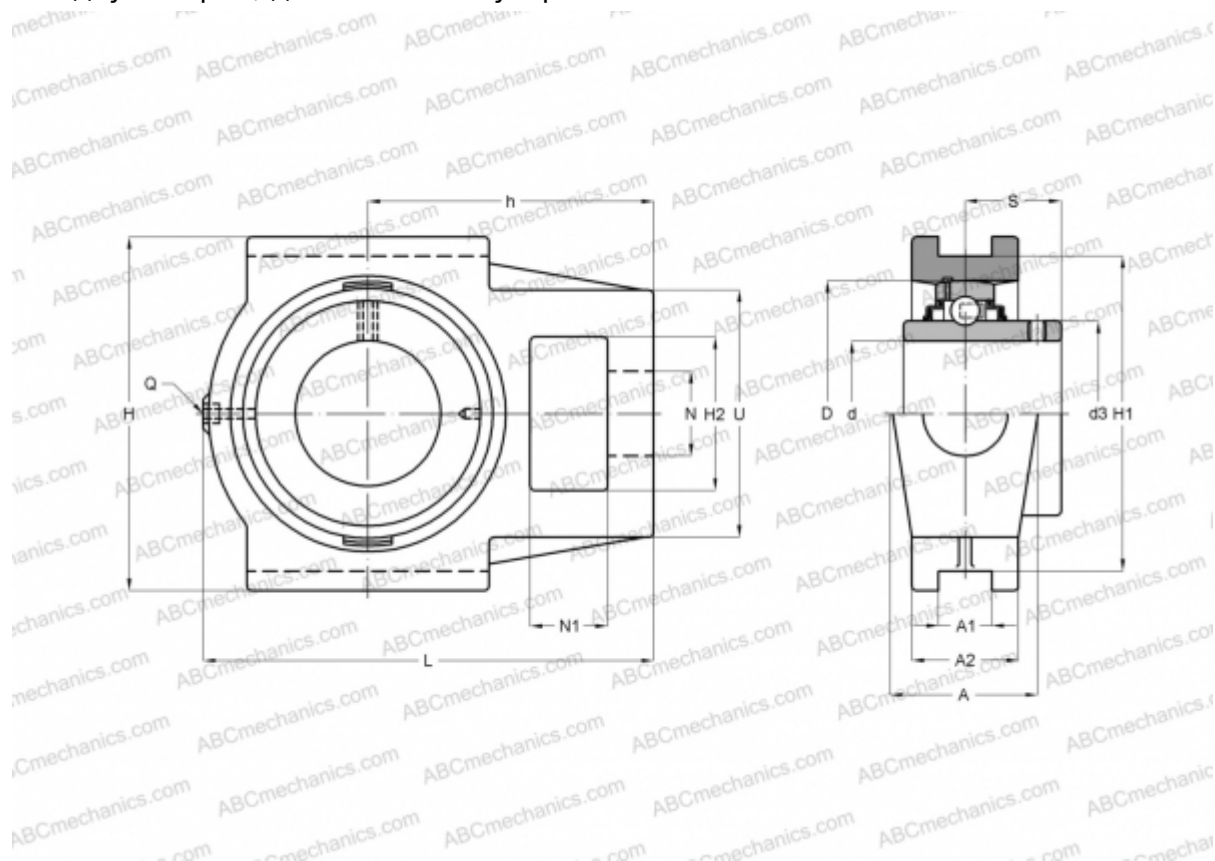

### Технические характеристики

#### РАЗМЕРЫ, ММ

d	35,000
D	72,000
B	42,900
L	129,000
H	102,000
A	37,000
H2	37,000
A1	12,000
A2	30,000
H1	89,000
N	22,000
N1	16,000
S	25,400
U	64,000
h	78,000

#### МАССА

МАССА	1,600
Подшипник	UC 207
Корпус	T 207

#### ПРОИЗВОДИТЕЛЬ

[ASAHI](#)

#### АНАЛОГИ

ABC	<a href="#">UCT207</a>
INA	<a href="#">RTUEY35</a>
SKF	<a href="#">TUJ 35 TF</a>
SNR	<a href="#">UCT207</a>
SLB	<a href="#">UCT 207</a>
FYH	<a href="#">UCT207</a>
NTN	<a href="#">UCT 207 D1</a>