

ESPFT204 ABC

Подшипниковые узлы

ТИП: Подшипниковые узлы с корпусами, Фланцевые с тремя отверстиями, Штампованные стальные корпуса, Подшипник с эксцентриковым закрепительным кольцом, Внутреннее кольцо выступает с одной стороны

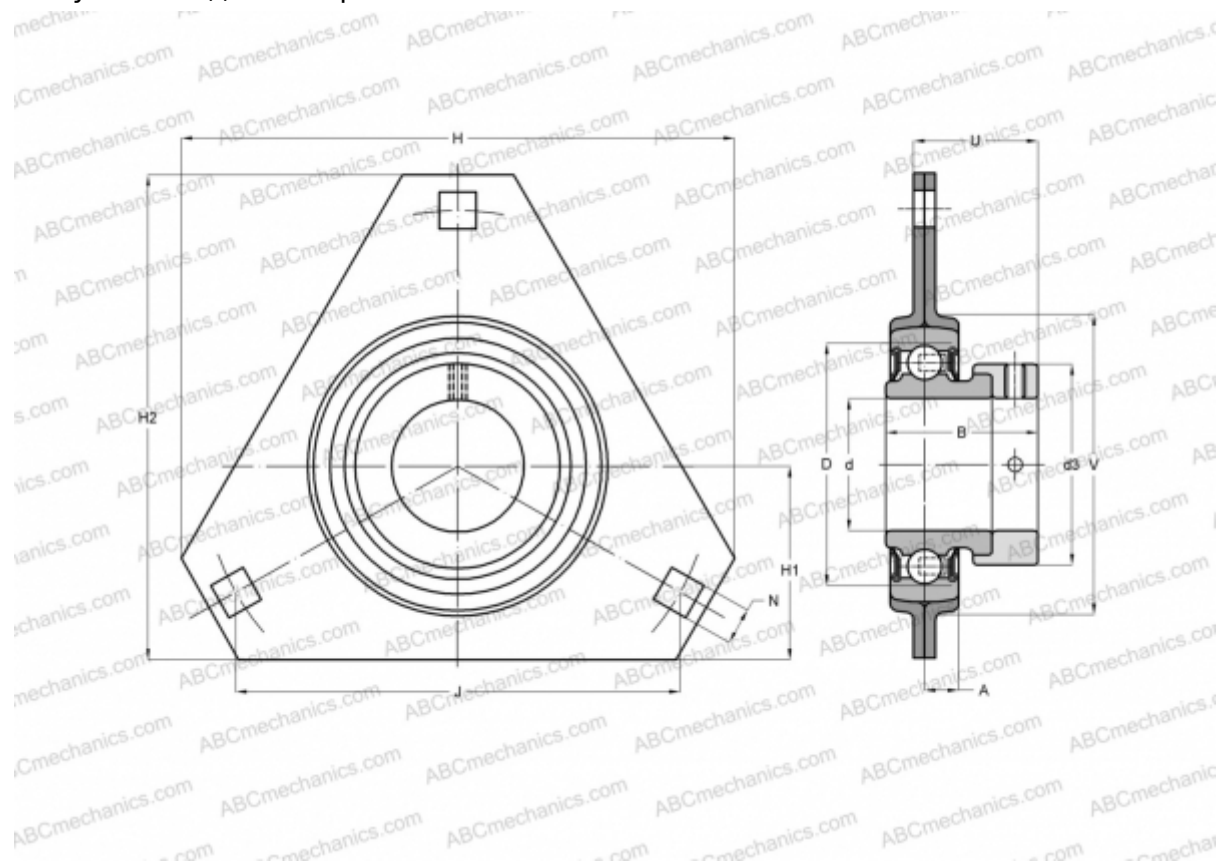

Технические характеристики

РАЗМЕРЫ, ММ

d	20,000
D	47,000
B	30,900
H	90,500
A	7,200
J	71,500
H1	33,300
N	8,700
d3	33,300
V	55,000

МАССА, КГ 0,300

Подшипник	ES204
Корпус	PFT204

ПРОИЗВОДИТЕЛЬ

[ABC](#)

АНАЛОГИ

SKF	PFD 20 FM
INA	RATR20
SNR	ESPFT204