

RATR20 INA

Подшипниковые узлы

ТИП: Подшипниковые узлы с корпусами, Фланцевые с тремя отверстиями, Штампованные стальные корпуса, Подшипник с эксцентриковым закрепительным кольцом, Внутреннее кольцо выступает с одной стороны

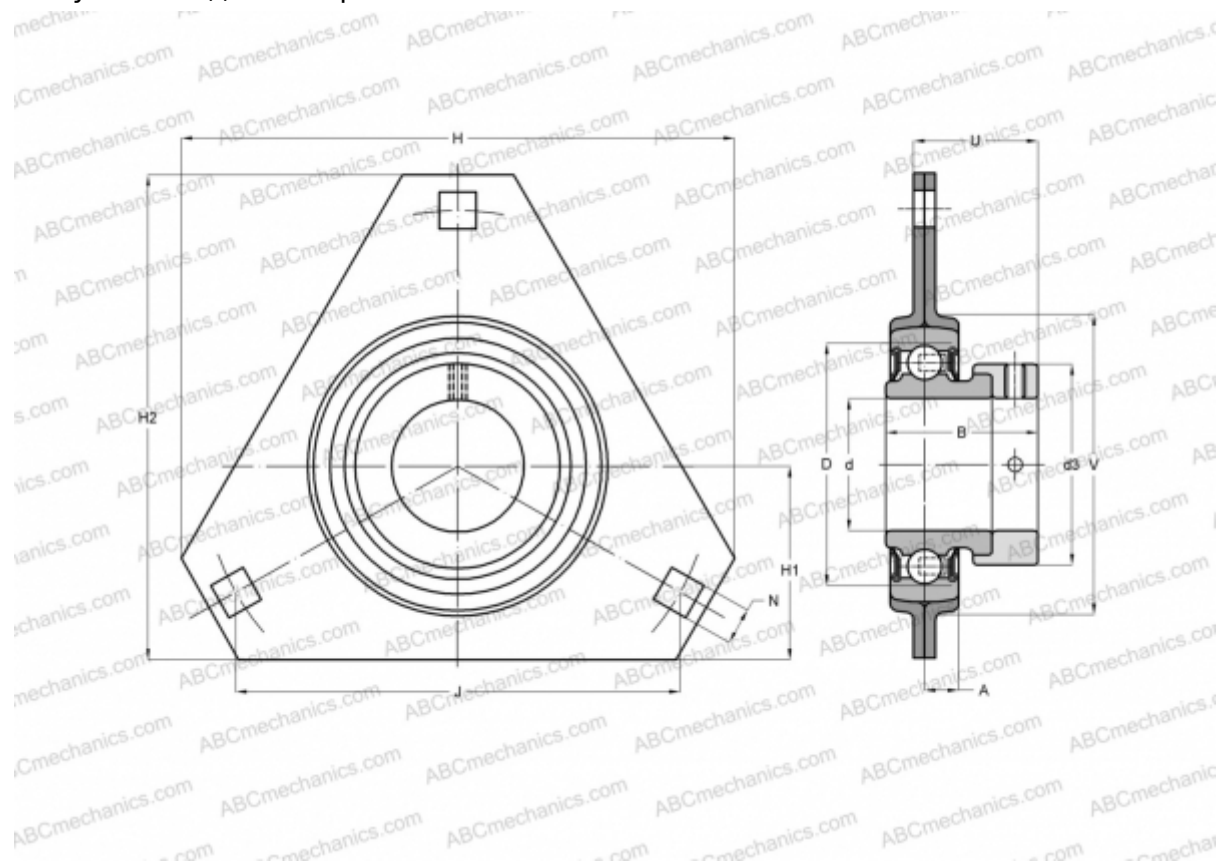

Технические характеристики

РАЗМЕРЫ, ММ

d	20,000
D	47,000
B	31,000
H	90,500
A	8,000
H2	76,200
J	71,500
H1	33,300
N	8,700
d3	33,000
U	25,500
V	55,000
МАССА, КГ	0,280

Подшипник	RAE20-NPP-B
Корпус	FLAN47-MSTR

ПРОИЗВОДИТЕЛЬ

x 2
[INA](#)

АНАЛОГИ

ABC	ESPFT204
SKF	PFD 20 FM
SNR	ESPFT204

РАСЧЕТНЫЕ ДАННЫЕ

Номинальная динамическая грузоподъёмность, C	12,800 кН
Номинальная статическая грузоподъёмность, Co	6,600 кН