

## RATR25 INA

Подшипниковые узлы

ТИП: Подшипниковые узлы с корпусами, Фланцевые с тремя отверстиями, Штампованные стальные корпуса, Подшипник с эксцентриковым закрепительным кольцом, Внутреннее кольцо выступает с одной стороны

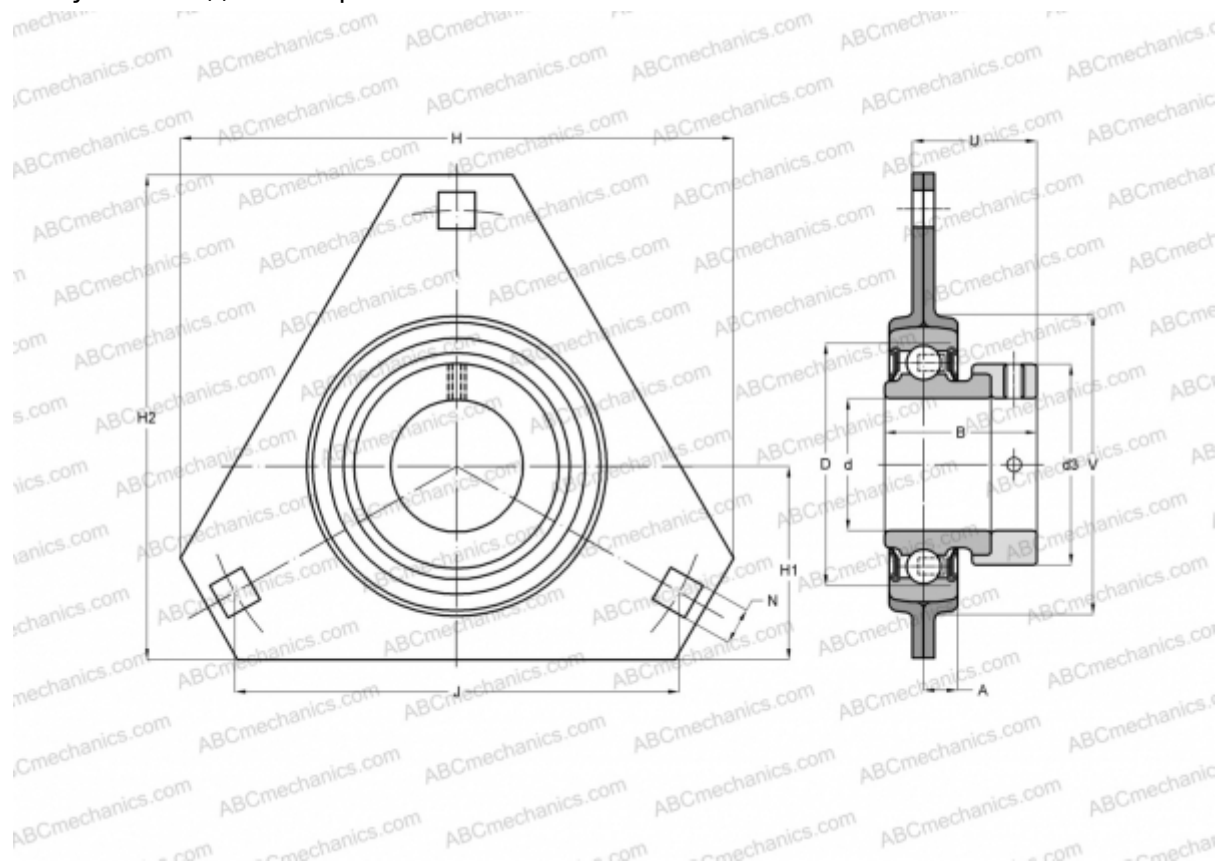

### Технические характеристики

#### РАЗМЕРЫ, ММ

d	25,000
D	52,000
B	31,000
H	95,300
A	8,700
H2	80,500
J	76,000
H1	34,900
N	8,700
d3	37,500
U	25,500
V	60,000
<b>МАССА, КГ</b>	<b>0,320</b>

Подшипник	RAE25-NPP-B
Корпус	FLAN52-MSTR

#### ПРОИЗВОДИТЕЛЬ

x 2  
[INA](#)

#### АНАЛОГИ

ABC	<a href="#">ESPFT205</a>
SKF	<a href="#">PFD 25 FM</a>
SNR	<a href="#">ESPFT205</a>

#### РАСЧЕТНЫЕ ДАННЫЕ

Номинальная динамическая грузоподъёмность, C	14,000 кН
Номинальная статическая грузоподъёмность, Co	7,800 кН