

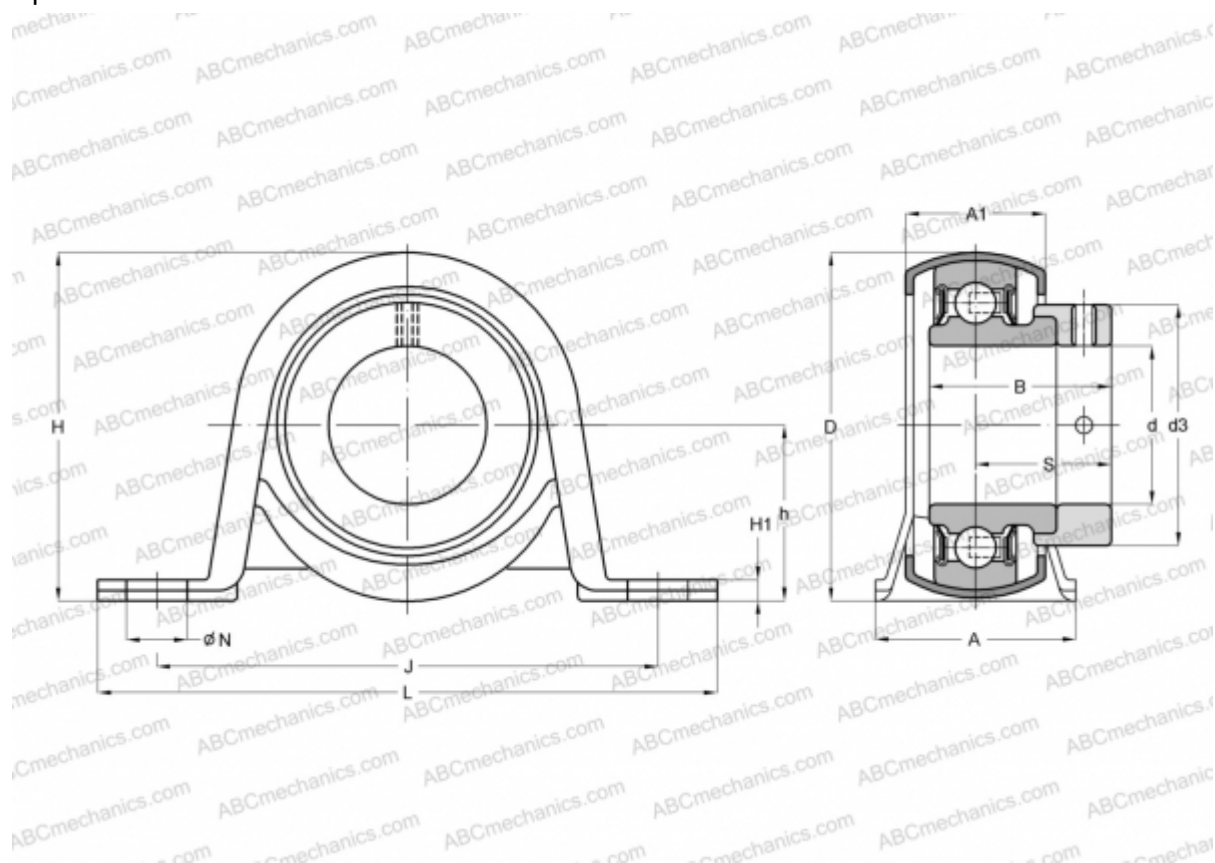

## P 15 FM SKF

Подшипниковые узлы

ТИП: Подшипниковые узлы с корпусами, Стационарные, Штампованные стальные корпуса, Подшипник с эксцентриковым закрепительным кольцом, Внутреннее кольцо выступает с одной стороны



### Технические характеристики

#### РАЗМЕРЫ, ММ

d	15,000
D	40,000
B	28,600
L	86,000
H	44,000
A	26,000
J	68,000
A1	18,000
H1	3,000
N	9,600
S	22,100
h	22,000

**МАССА, КГ** 0,180

Подшипник YET 203/15  
Корпус P 40

**ПРОИЗВОДИТЕЛЬ** [SKF](#)

#### АНАЛОГИ

ABC	<a href="#">ESPP202</a>
INA	<a href="#">PB15</a>
SNR	<a href="#">ESPP202</a>
SLB	<a href="#">SAPP 202</a>
FYH	<a href="#">SAPP 202 F</a>
NTN	<a href="#">AELPP 202 W3</a>

#### РАСЧЕТНЫЕ ДАННЫЕ

Номинальная динамическая грузоподъемность, C 9,560 кН





## РАСЧЕТНЫЕ ДАННЫЕ

Номинальная статическая грузоподъёмность, $S_0$	4,750 кН
Предел усталостной прочности, $P_u$	0,200 кН

