

## RAT12 INA

Подшипниковые узлы

ТИП: Подшипниковые узлы с корпусами, Фланцевые с двумя отверстиями, Штампованные стальные корпуса, Подшипник с эксцентриковым закрепительным кольцом, Внутреннее кольцо выступает с одной стороны

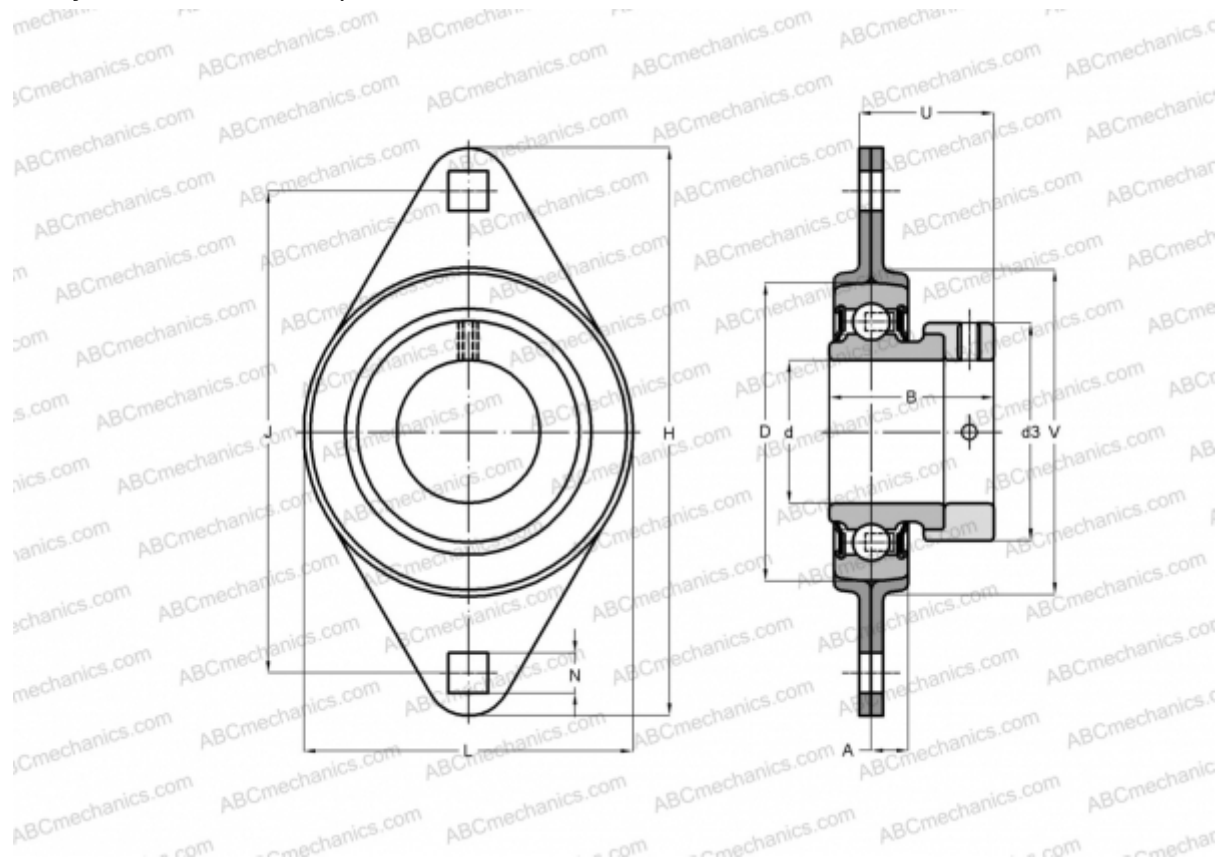

### Технические характеристики

#### РАЗМЕРЫ, ММ

|    |        |
|----|--------|
| d  | 12,000 |
| D  | 40,000 |
| B  | 28,600 |
| L  | 58,700 |
| H  | 81,000 |
| A  | 7,000  |
| J  | 63,500 |
| N  | 7,100  |
| d3 | 28,000 |
| U  | 24,000 |
| V  | 48,000 |

**МАССА, КГ** 0,190

Подшипник RAE12-NPP-B

Корпус FLAN40-MST x

#### ПРОИЗВОДИТЕЛЬ

2  
[INA](#)

#### АНАЛОГИ

|     |                          |
|-----|--------------------------|
| ABC | <a href="#">ESPFL201</a> |
| SNR | <a href="#">ESPFL201</a> |

#### РАСЧЕТНЫЕ ДАННЫЕ

|  |          |
|--|----------|
| Номинальная динамическая грузоподъёмность, C | 9,800 кН |
| Номинальная статическая грузоподъёмность, Co | 4,750 кН |