

## RAT17 INA

Подшипниковые узлы

ТИП: Подшипниковые узлы с корпусами, Фланцевые с двумя отверстиями, Штампованные стальные корпуса, Подшипник с эксцентриковым закрепительным кольцом, Внутреннее кольцо выступает с одной стороны

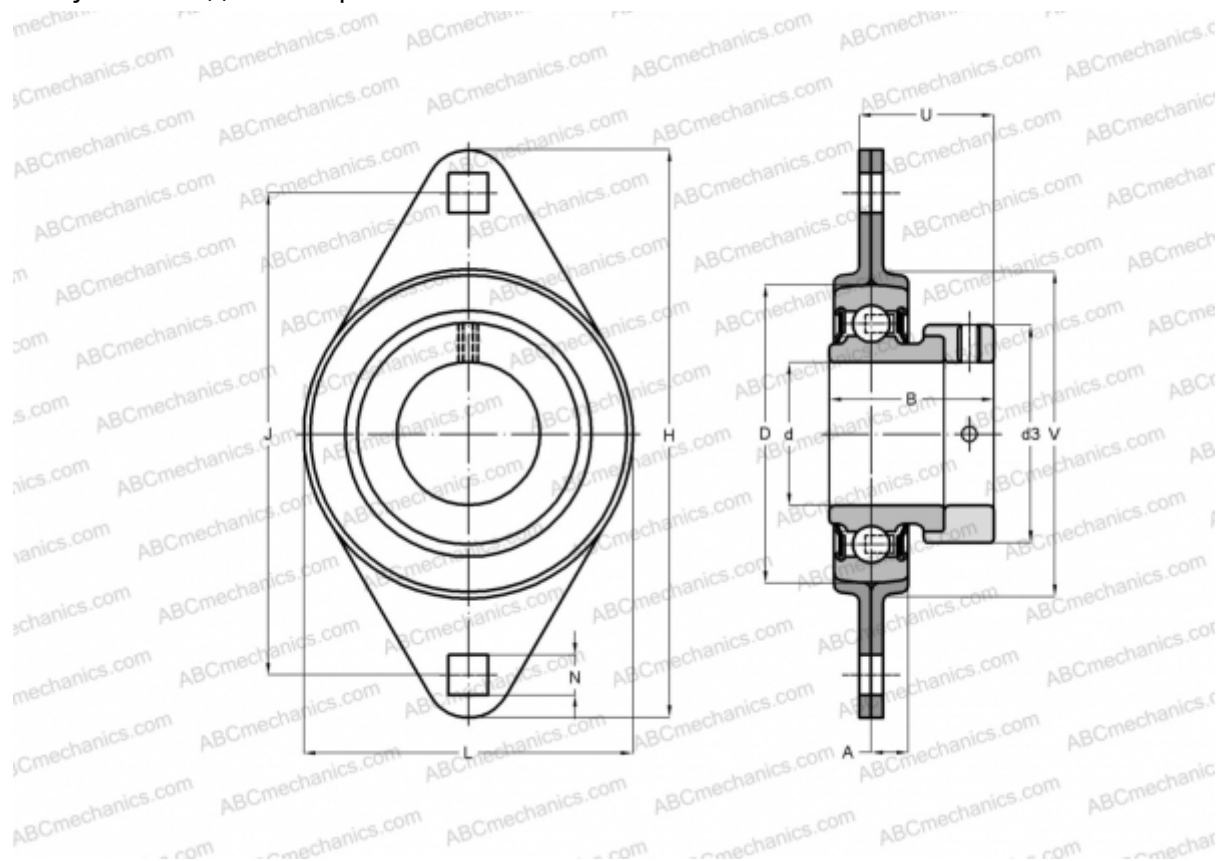

### Технические характеристики

#### РАЗМЕРЫ, ММ

d	17,000
D	40,000
B	28,600
L	58,700
H	81,000
A	7,000
J	63,500
N	7,100
d3	28,000
U	24,000
V	48,000

**МАССА, КГ** 0,190

Подшипник RAE17-NPP-B

Корпус FLAN40-MST x

#### ПРОИЗВОДИТЕЛЬ

2  
[INA](#)

#### АНАЛОГИ

ABC	<a href="#">ESPFL203</a>
SKF	<a href="#">PFT 17 FM</a>
SNR	<a href="#">ESPFL203</a>

#### РАСЧЕТНЫЕ ДАННЫЕ

Номинальная динамическая грузоподъёмность, C	9,800 кН
Номинальная статическая грузоподъёмность, Co	4,750 кН