

## BPFL 1 ASAHI

Подшипниковые узлы

ТИП: Подшипниковые узлы с корпусами, Фланцевые с двумя отверстиями, Штампованные стальные корпуса, Подшипник с резьбовыми штифтами на внутреннем кольце, Внутреннее кольцо выступает с одной стороны

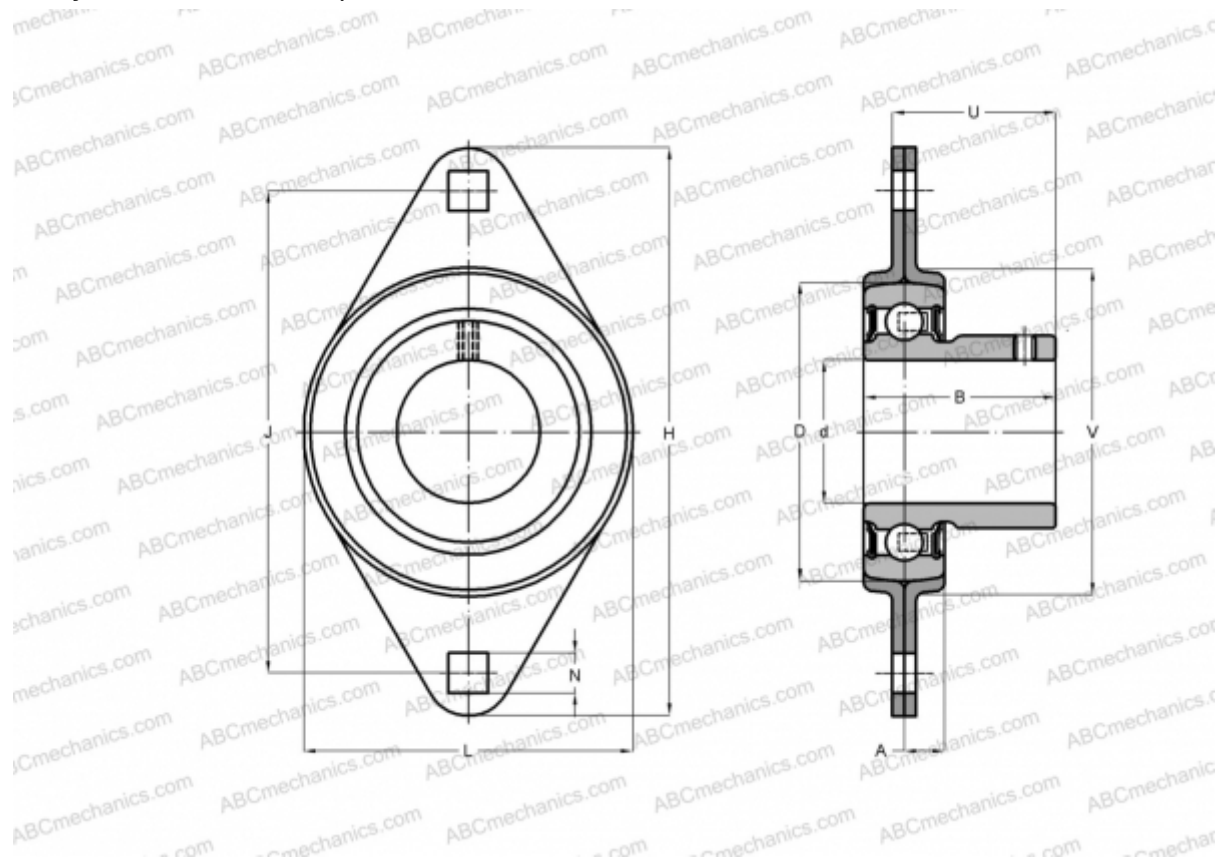

### Технические характеристики

#### РАЗМЕРЫ, ММ

d	12,000
D	40,000
B	22,000
L	59,000
H	81,000
A	7,000
J	63,500
N	7,000
V	49,000

**МАССА, КГ** 0,250

Подшипник	B 1
Корпус	PFL 3

#### ПРОИЗВОДИТЕЛЬ

[ASAHI](#)

#### АНАЛОГИ

ABC	<a href="#">USPFL201</a>
INA	<a href="#">RATY12</a>
SNR	<a href="#">USPFL201</a>
SLB	<a href="#">SBPFL 201</a>
FYH	<a href="#">SBPFL 201</a>
NTN	<a href="#">ASPFL 201</a>