

UCFC 201 FYH

Подшипниковые узлы

ТИП: Подшипниковые узлы с корпусами, Фланцевые с четырьмя отверстиями, Корпуса из серого чугуна, Подшипник с резьбовыми штифтами на внутреннем кольце, Внутреннее кольцо выступает с двух сторон, с центральным бортиком, круглое основание

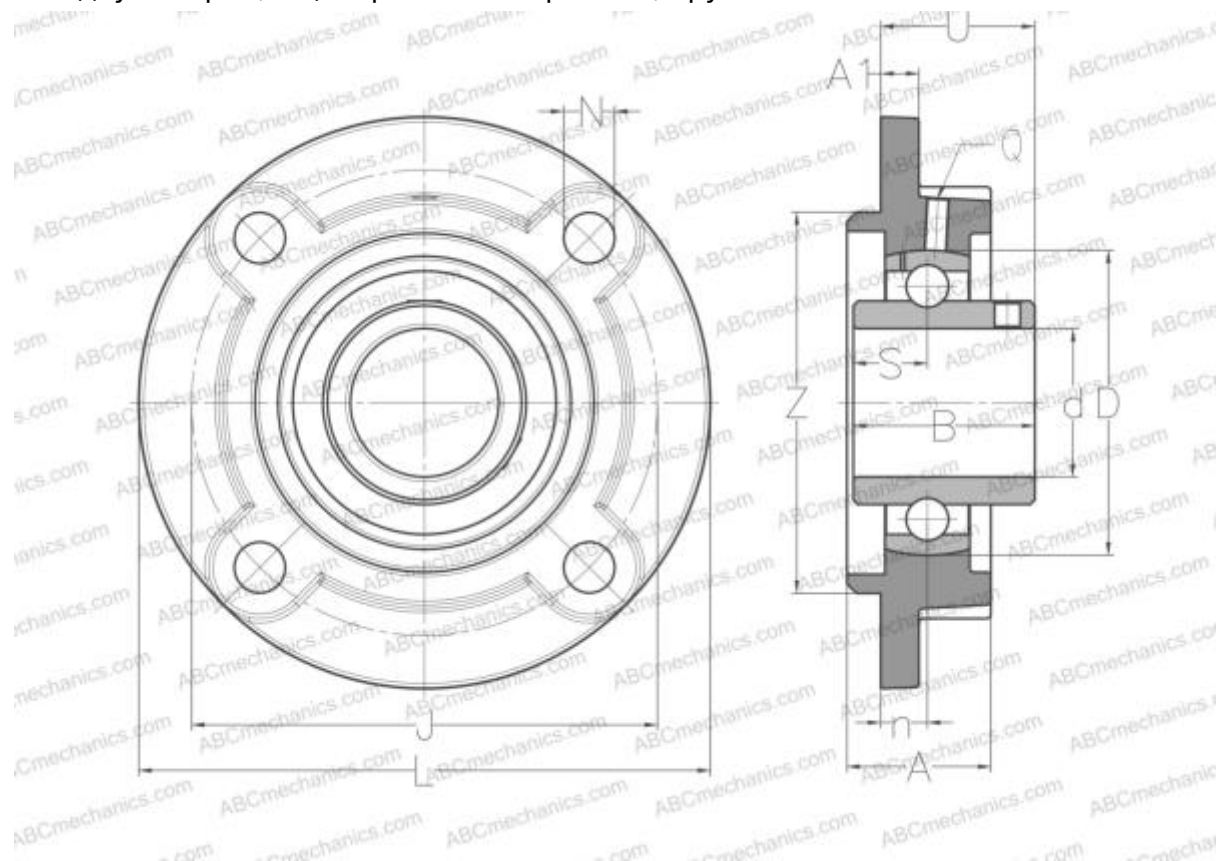

Технические характеристики

РАЗМЕРЫ, ММ

d	12,000
D	47,000
B	31,000
H	100,000
A	25,500
J	78,000
A1	6,000
N	12,000
S	12,700
U	28,300
Z	62,000
n	10,000
Q	M6x1

Подшипник	UC201
Корпус	FC204

ПРОИЗВОДИТЕЛЬ [FYH](#)

АНАЛОГИ

ABC	UCFC201
ASAHI	UCFC 201
SNR	UCFC201
SLB	UCFC 201
NTN	UCFC 201 D1

МАССА, КГ 0,700